



Universidad Monteávila
Facultad de Ciencias de la Comunicación e Información
Escuela de Comunicación Social

ESTUDIO DE LOS ELEMENTOS DE LA COMUNICACIÓN EN LAS REDES SOCIALES

Caso Facebook

Proyecto Final de Grado presentado a la Universidad Monteávila por
Sáenz R. Mariana
Torres J. Yeamy J.

Como requisito parcial para optar al grado de
Licenciado en Comunicación Social.

Realizado con la turía de la Profesora
María Eugenia Peña de Arias

Marzo, 2011

Resumen

¿Están presentes los elementos de la comunicación en las redes sociales? Actualmente las redes sociales comprenden un nuevo canal para que se dé el proceso comunicativo entre las personas en cualquier parte del mundo, por ello se ha propuesto como fin de este proyecto final de carrera describir y analizar los elementos de la comunicación presentes en Facebook para conocer detalladamente dichos elementos y el rol que juegan en las nuevas formas comunicativas. Todo esto se llevará a cabo mediante una investigación del tipo científica, para generar nuevos conocimientos para que “eventualmente pueda formalizarse como teoría o modelos” (Valarino, 2010). Este estudio comprende los métodos cualitativos y cuantitativos integrados para la obtención de resultados que ayuden a generar unas conclusiones al objetivo general planteado. Este abarca la determinación y estudio de los elementos de la comunicación en las herramientas de las redes sociales, específicamente en la red social Facebook en su herramienta “Grupos”. En ella se encontró que a pesar del desarrollo tecnológico presente que hace evolucionar todo método y modelo de comunicación antes conocido, algunos elementos quedan constantes, variando en mayor o menor medida sus funciones y surgiendo nuevas figuras con papeles fundamentales en el desarrollo del proceso comunicacional .

Palabras clave: Internet, redes sociales, modelos de la comunicación, elementos de la comunicación, Facebook.

Agradecimientos.

Yeamy Torres:

A Dios por darme la fuerza, paciencia y convicción de seguir adelante sobre todo durante todo mi trayecto académico.

A mi padre, por servirme de apoyo, ejemplo y guía durante todo momento. Sin él mi vida no sería la misma.

A mi madre, por ser tan luchadora, constante y optimista. Gracias por servirme de ejemplo en mi vida.

A mi hermano, que a pesar de la diferencia de edad entre nosotros, es un ejemplo a seguir por su dedicación y lucha para conseguir sus metas. Siempre me has hecho sentir orgullosa de ti.

A mi familia en general, por darme el apoyo y enseñarme que en todo momento “familia” no es solo una palabra sino un lazo que va más allá de la sangre.

A mi buen amigo Gracciano H. Del Gaudio, sin su ayuda, consejos y asesoría, esta tesis no pudo haber tenido sus toques finales.

A nuestra tutora María Eugenia Peña de Arias por guiarnos en cada paso con mucha paciencia para la realización de este proyecto.

Agradecimientos

Mariana Saenz

Primeramente a Dios porque siempre encuentra cómo sorprenderme, enseñarme y llenar mi camino de bendiciones. A mi padre por recordarme constantemente lo importante de saber siempre un poco más. A mi madre por su infinito amor, quien nunca se ha dado por vencida y me enseña día a día que la mayor de las riquezas se encuentra en el corazón, que nuestras manos están hechas para ayudar a otros y que la felicidad está en los detalles. A mi hermano que amo muchísimo. A mi abuela por siempre creer en mí y apoyarme. A toda mi familia por ser un regalo de Dios.

A Alina, Kelly, Airam y Andrés que me han apoyado incondicionalmente en este proyecto y a muchos más amigos que quedan por mencionar, quienes son unos amantes empedernidos de la vida, viviendo al máximo cada uno de sus matices y con quienes comparto el gusto por las bellezas materialmente inmedibles.

A mi universidad por mostrarme a lo largo de estos años lo importante de saber tomar buenas decisiones y brindarme la oportunidad de tratar con excelentes profesores, Hyo Ju, Morella Scull, Adriana Pulido, entre muchos otros por mencionar.



Universidad Monteávila
Facultad de Ciencias de la Comunicación e Información
Escuela de Comunicación Social

**ESTUDIO DE LOS ELEMENTOS DE LA COMUNICACIÓN EN LAS REDES
SOCIALES
Caso Facebook**

Este proyecto final de grado ha sido aprobado en nombre de la Universidad
Monteávila por el siguiente jurado examinador:

Lorena Meléndez

Jhuliana Uzcátegui

María Eugenia Peña de Arias

Fecha: _____

Índice general

RESUMEN	3
AGRADECIMIENTOS	4
ÍNDICE GENERAL	7
INTRODUCCIÓN	10
CAPÍTULO I: LA COMUNICACIÓN Y SU DESARROLLO	13
FIGURA N° 1. MODELO MATEMÁTICO DE LA COMUNICACIÓN	15
FIGURA N° 2. MODELO DE LA COMUNICACIÓN DE JACKOBSON	17
FIGURA N° 3. MODELO DE LA COMUNICACIÓN DE HAROLD LASSWELL	17
FIGURA N° 4. MODELO DE COMUNICACIÓN DE WILBUR SCHRAMM	19
FIGURA N° 5. MODELO DE LA COMUNICACIÓN G. MALETZKE	20
MODELOS DE LA COMUNICACIÓN Y SU ADAPTACIÓN A LO DIGITAL	22
FIGURA N° 6. “COMUNICACIÓN DIGITAL Y WEB”.	24
TABLA 1. RESUMEN DE CAMBIOS ENTRE LOS MODOS TRADICIONALES DE COMUNICACIÓN MASIVA PLANTEADA POR FERNANDO NÚÑEZ NODA (2009).	25
CAPÍTULO II: AUGE Y CONSECUENCIAS DE LA LLEGADA DE INTERNET Y LAS REDES SOCIALES	27
INTERNET Y EL AUGE DE LA WEB 2.0	27
AUGE DE LA WEB 2.0	30
FIGURA N° 7. TETRADE	30
FIGURA N° 8. MAPA MEME	33
LAS REDES SOCIALES	35
COMUNICACIÓN EN LAS REDES SOCIALES	36
PENETRACIÓN DE FACEBOOK EN VENEZUELA	40
FIGURA N° 9. DISTRIBUCIÓN DE LOS USUARIOS VENEZOLANOS EN FACEBOOK POR SEXO Y EDAD.	40
LA RED SOCIAL FACEBOOK	42
LOS GRUPOS EN FACEBOOK	44
GRUPOS DE POLÍTICA EN FACEBOOK	46
CAPÍTULO III: MARCO METODOLÓGICO	48
TIPO DE INVESTIGACIÓN	48
OBJETIVOS	49
RECOLECCIÓN DE INFORMACIÓN	50

TABLA 2. GRUPOS VENEZOLANOS DE FACEBOOK SEGÚN SU NÚMERO DE MIEMBROS Y SU CATEGORÍA.	50
TABLA 3. MATRIZ PARA EL ANÁLISIS DE CONTENIDO DE LOS MENSAJES DEL MURO Y/O FORO DE DISCUSIÓN.	52
TABLA 4. MATRIZ PARA EL ANÁLISIS DE CONTENIDO DEL RUIDO PRESENTE EN EL MURO Y/O FORO DE DISCUSIÓN.	52
TABLA 5. MATRIZ DE ANÁLISIS DE CONTENIDO INDIVIDUAL DE LOS GRUPOS.	52
TABLA 6. MATRIZ DE ANÁLISIS DE CONTENIDO GENERAL DEL MURO.	53
TABLA 7. MATRIZ DE ANÁLISIS DE CONTENIDO GENERAL DEL FORO DE DISCUSIÓN.	53
TABLA 8. MATRIZ DE ANÁLISIS DE CONTENIDO SOBRE LA FRECUENCIA DE LOS PARTICIPANTES EN EL FORO DE DISCUSIÓN Y/O MURO.	54
PROCEDIMIENTO	55
POBLACIÓN Y MUESTRA	57

CAPÍTULO IV: ANÁLISIS DE LA INVESTIGACIÓN **58**

PROCESO GENERAL DE COMUNICACIÓN DEL GRUPO: “HUGO CHÁVEZ, CANDIDATO A LA REELECCIÓN PRESIDENCIAL”	58
➤ ANÁLISIS DE CONTENIDO DE LAS CONVERSACIONES Y DISCUSIONES EN EL MURO	58
➤ ANÁLISIS DE CONTENIDO DE LAS CONVERSACIONES Y DISCUSIONES EN EL FORO DE DISCUSIÓN	73
DIAGRAMA 1. ADMINISTRADOR ACTIVO	89
DIAGRAMA 2. ADMINISTRADOR PASIVO	91
DIAGRAMA 3: EL ADMINISTRADOR COMO FILTRO DEL MENSAJE.	92
DIAGRAMA 4. EMISOR Y RECEPTOR EN CONSTANTE INTERCAMBIO DE PAPELES (RECEPTOR ACTIVO).	94
DIAGRAMA 5. PROCESO COMUNICACIONAL DONDE EL RECEPTOR SE MUESTRA PASIVO.	95
DIAGRAMA 6. MODELO DE LA COMUNICACIÓN PARA LOS GRUPOS DE FACEBOOK.	96
TABLA 33. RESUMEN DE CAMBIOS ENTRE LOS MODOS TRADICIONALES DE COMUNICACIÓN MASIVA, AGREGANDO EL “ADMINISTRADOR” COMO NUEVO ELEMENTO EN EL PROCESO COMUNICACIONAL DE LOS GRUPOS DE LA RED SOCIAL “FACEBOOK”	97

CONCLUSIONES **99**

BIBLIOGRAFÍA **103**

ANEXOS **109**

ANEXO 1: GRÁFICOS SOBRE LOS MENSAJES GENERALES PRESENTES EN EL MURO Y FORO DE DISCUSIÓN.	110
GRÁFICO 7. TEMAS PRESENTES EN LOS MENSAJES ESTUDIADOS EN EL MURO Y FORO DE DISCUSIÓN DEL GRUPO “HUGO CHÁVEZ. CANDIDATO A LA REELECCIÓN PRESIDENCIAL”.	110
GRÁFICO 8. ESPECIFICACIÓN DE CRÍTICAS COMO TEMA DE LOS PARTICIPANTES DE LAS CONVERSACIONES TANTO EN EL MURO COMO EN EL FORO DE DISCUSIÓN DEL GRUPO “HUGO CHÁVEZ. CANDIDATO A LA REELECCIÓN PRESIDENCIAL”.	111
GRÁFICO 9. CANTIDAD DE RUIDO GENERAL PRESENTE EN EL MURO COMO EN EL FORO DE DISCUSIÓN DEL GRUPO “HUGO CHÁVEZ. CANDIDATO A LA REELECCIÓN PRESIDENCIAL”.	111
ANEXO 2: COMENTARIOS EN EL MURO DEL GRUPO “HUGO CHÁVEZ. CANDIDATO A LA REELECCIÓN PRESIDENCIAL”	112
ANEXO 3. NUBES DE PALABRAS	150

NUBE DE PALABRAS 1. CORPUS DEL ANÁLISIS N° 1 DEL MURO DEL GRUPO “HUGO CHÁVEZ, CANDIDATO A LA REELECCIÓN PRESIDENCIAL”	150
NUBE DE PALABRAS 2. CORPUS DEL ANÁLISIS N° 2 DEL MURO DEL GRUPO “HUGO CHÁVEZ, CANDIDATO A LA REELECCIÓN PRESIDENCIAL”	151
NUBE DE PALABRAS 3. CORPUS DEL ANÁLISIS N° 3 DEL MURO DEL GRUPO “HUGO CHÁVEZ, CANDIDATO A LA REELECCIÓN PRESIDENCIAL”	152
NUBE DE PALABRAS 4. CORPUS COMPLETO DEL FORO DE DISCUSIÓN “MENTIRAS MEDIÁTICAS DE CHÁVEZ”	153
NUBE DE PALABRAS 5. CORPUS COMPLETO DEL FORO DE DISCUSIÓN “QUÉ OPINAN SOBE LA SENTENCIA CHUCUTA QUE SACÓ ISMAEL GARCÍA”.	154
NUBE DE PALABRAS 6. CORPUS COMPLETO DEL FORO DE DISCUSIÓN “¿POR QUÉ SERÁ QUE LOS ESCUÁLIDOS CUANDO PIERDEN NUNCA ACEPTAN SU DERROTA?”	155

Introducción

En el siguiente proyecto de grado se estudiarán los elementos de la comunicación y su desarrollo en el tiempo, haciendo énfasis en los modelos para la comunicación digital y los nuevos elementos introducidos para su estudio. Analizando como caso específico un grupo político de la red social Facebook.

El proyecto desarrollado posee una metodología de investigación netamente, en la cual los análisis y planteamientos se realizarán en base a la búsqueda de estudios previos realizados en el campo de la comunicación, seleccionando aquellos que sean de utilidad para el buen desarrollo del trabajo.

Los elementos de la comunicación siempre han sido motivo de estudio, con el pasar del tiempo se busca renovar dichos elementos otorgándoles o quitándoles características. De igual manera se da la aparición de algunos nuevos (como lo fue la figura del Gatekeeper en su momento o la del Líder de opinión) esto depende de las necesidades que presente el estudio del proceso comunicacional en el momento. Con esta investigación se busca indagar en el proceso comunicacional que se desarrolla en las comunicaciones digitales de la actualidad, planteando como problema principal el rol de estos elementos en el desarrollo comunicacional de los grupos de Facebook.

La comunicación es parte fundamental en nuestras vidas, dando paso a la necesidad de estudiarla e indagar en su infinidad de campos de desarrollo. A medida que pasa el tiempo, expertos han encontrado métodos que reflejen los diferentes procesos, los elementos que lo integran y la utilidad que estos aportan. Estos métodos de explicar los procesos comunicativos se han logrado resumir de manera gráfica en los llamados modelos de comunicación.

Estos modelos de la comunicación abarcan y explican de manera gráfica el rol de cada uno de los elementos que lo conforman. Los elementos básicos presentes en cada modelo son el emisor, receptor, canal, contexto y código. Cada uno va en conjunto a interpretar la realidad en la que se encuentran. Ciertamente con el paso del tiempo, la innovación tecnológica y la profundización en el área se han encontrado nuevos elementos y formas que completan y enriquecen dicho proceso.

El comunicador debe estar en constante estudio y búsqueda de los procesos de comunicación, los cuales se encuentran en constante renovación es por esto que se decide abordar este tema en el proyecto de grado y lograr introducir una pequeña contribución en cuanto al aporte de nuevos elementos y nuevas maneras de comunicar en la época tecnológica que vivimos.

¿Es necesario el conocimiento de modelos clásicos en el estudio de las nuevas comunicaciones? ¿Qué modelos pueden considerarse como base para modelos modernos y por qué? ¿Existen nuevas figuras interpretando nuevos roles en los procesos comunicacionales en la actualidad? ¿Es posible el planteamiento de un modelo que describa el proceso comunicativo tecnológico?

Se tratará el modelo para la comunicación digital planteado por Fernando Nuñez Noda, comunicador graduado en la Universidad Católica Andrés Bello y autor del libro “Comunicación digital y Web” el cual será utilizado con la finalidad de adaptarlo a la investigación correspondiente de los grupos de Facebook.

Objetivos de la investigación:

- Identificar y describir al emisor, receptor, mensaje, canal y ruido dentro de los grupos de Facebook.
- Describir el proceso de comunicación que se opera en Facebook.

- Analizar si el proceso puede graficarse según los modelos de comunicación propuestos en la investigación de la comunicación de masas o si se plantea de un modo distinto.

En este proyecto final de grado se espera contribuir en el campo de la investigación teórica sobre el desarrollo de la comunicación, su evolución y los elementos que se encuentran involucrados en él .Para lograr dicho objetivo se debe partir desde lo más básico del proceso, definiendo conceptos elementales, elementos que lo integran, desarrollo en el tiempo y la introducción de nuevas tecnologías que han modificado el proceso y aportado la inclusión de figuras no antes vistas.

Capítulo I: La Comunicación y su desarrollo

En esta primera parte partiremos de conceptos básicos sobre la comunicación e iremos atando eslabones que nos permitirán tener una visión más amplia de los modelos de comunicación planteados por distinguidos autores, los diversos aportes que estos han otorgado al estudio de los procesos comunicacionales, su evolución a través del tiempo y la manera como pueden relacionarse al ámbito digital de la Web 2.0 más específicamente a la red social Facebook.

Si nos remontamos a los tiempos de la antigua Grecia veremos como ya se hablaba de este suceso de una manera especial. El filósofo y pensador Aristóteles en su libro *Retórica* mencionaba:

Así, pues, que la retórica no es de ningún género definido, sino que es como la dialéctica, y que es útil, es evidente; y que su fin no es persuadir, sino considerar los medios persuasivos para cada caso, como en todas las demás artes

(Aristóteles, 1968)

Ya en estos tiempos el pensador tomaba en cuenta la retórica como un tipo de interacción en la cual residía la finalidad de comunicar. Esta se define según la Real Academia Española como “Arte de bien decir, de dar al lenguaje escrito o hablado eficacia bastante para deleitar, persuadir o conmover” como un método que conlleva razonamiento y posee un fin útil de comunicación. Así como Aristóteles en su momento, tomemos un enfoque actual de Antonio Pasquali que define la comunicación como “la relación comunitaria humana que consiste en la emisión/ recepción de mensaje entre interlocutores en estado total de reciprocidad” (Pasquali, 1979). Este autor nos habla de una “Ley de Bivalencia” en la cual todo transmisor puede ser receptor y todo receptor puede ser transmisor.

Son muchos los autores que han tratado de resumir la comunicación en un concepto, sin embargo este proceso se encuentra mejor representado en

los modelos de comunicación. Podemos hablar de dichos modelos citando al profesor Rodrigo Alsina (1991) en su libro *Modelos de Comunicación ante el terrorismo*:

Un modelo no es más que un instrumento de interpretación de la realidad. Los modelos son construcciones realizadas por investigadores. No deja de ser significativo que los modelos, en la mayoría de las ocasiones, son conocidos por el nombre de los investigadores que los proponen. Evidentemente los investigadores tienen intereses y objetivos distintos, por ello sus modelos son distintos. Para comprender una realidad heteróclita, en la que intervienen muchos elementos comunicativos distintos, y compleja es necesario un instrumento organizador que permita descubrir la estructura de esta realidad para hacerla aprehensible. Un modelo es una construcción teórico-hipotética de la realidad. Es un postulado de interpretación de la realidad: describe y explica la realidad definida. Esta descripción y explicación se hace a partir de un principio racional que es el que da congruencia al modelo. Este principio racional es el que determinará cuáles son los elementos significativos para el modelo y cuáles no van a tener en cuenta.

(Rodrigo Alsina, 1991)

Sería muy difícil, por no decir imposible, resumir el acto de la comunicación a la selección de un modelo en particular. Haciendo referencia al concepto anterior vemos que un modelo es una representación (resumida) de una realidad que ha percibido el autor y necesita plasmarla a pequeña escala, posteriormente cuando este modelo se enfrente a las críticas y comparaciones se podrá comprobar su verdadero aporte. Cada modelo representa un engranaje que busca explicar con detalle esta gran rueda que ha hecho girar a la humanidad desde sus inicios: la comunicación.

García- Madrigal y Vicén Antolín apuntan que “los modelos permiten propiciar una ciencia de la comunicación que ofrezca principios teórico-metodológicos considerados desde el punto de vista científico”.

Estos modelos de comunicación buscan desglosar, otorgándole nombre, los elementos que integran un proceso básico de comunicación y esquematizan la manera en la cual este se desarrolla. Elementos como emisor, receptor, mensaje, código o canal no resultan tan mencionados sino hasta mediados del siglo XX, cuando luego del fenómeno masivo de los medios

(radio, la prensa y televisión) y un mundo aun dolido por las secuelas de una mitad de siglo aterradora, un matemático americano llamado Claude Shannon publica en la revista “Bell System Technical Journal” dos artículos sobre la “Teoría de las matemáticas de la comunicación” tratando de explicar la manera en la cual el mundo se estaba comunicando. Shannon y su co-autor Warren Weaver, el cual se encargaba a diferencia de Shannon (más dedicado a la parte técnica) a las condiciones filosóficas que acarrea este nuevo esquema comunicacional, se convirtieron en pioneros del estudio de la comunicación y dieron paso a otros autores para indagar en este tema. (Rodrigo Alsina, 1991)

Figura N° 1. Modelo matemático de la comunicación

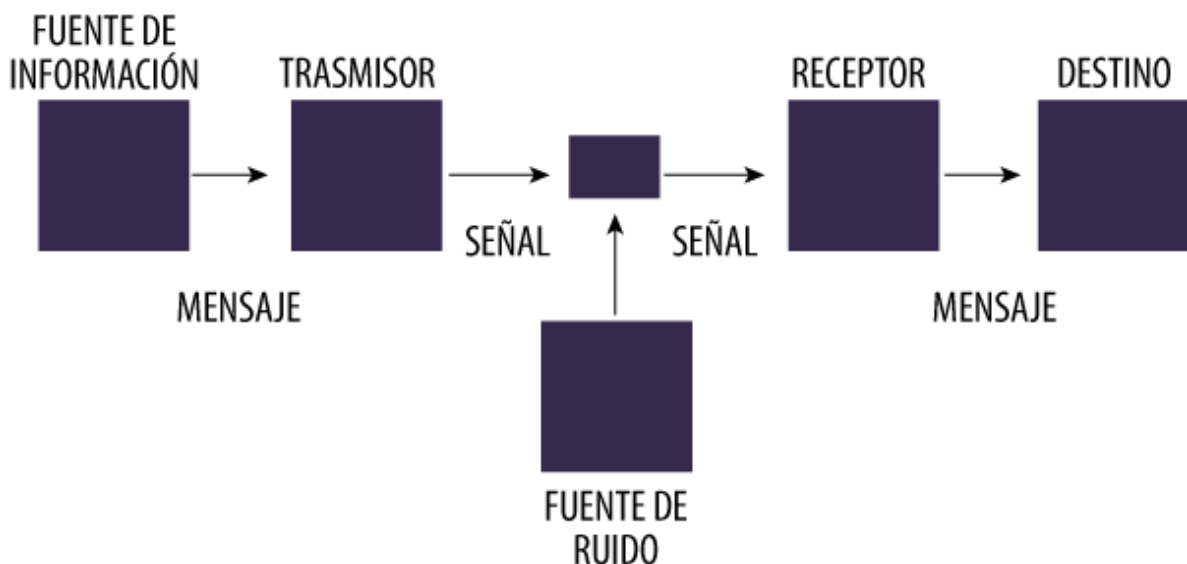

Fuente: electrónica. (Sánchez, 2009)

Este modelo consta de funciones básicas y agrega la “fuente de ruido” como novedad a este proceso, la fuente de información produce un mensaje que es codificado y enviado por el transmisor, a través de una señal, al receptor quien al descodificarlo lo traslada a su destino. A pesar de la aparente simplicidad de este modelo, es en la fuente de ruido donde radica su distinción y aporte. Los científicos señalan que el mensaje no se encuentra a salvo de ser interrumpido por una fuente externa que lo altere (vulnerabilidad en los nodos:

saturación del sistema, falla en los códigos del mensaje, entre otros). Se debe recordar que este modelo fue creado pensando en un proceso de telecomunicaciones aunque es también evidentemente aplicable en las comunicaciones humanas.

Las críticas recibidas por este modelo son diversas, la primera de ellas es que los autores no se refieren a personas comunicándose por medio de este proceso sino a fuentes tecnológicas, para las cuales -no cabe duda- este modelo era en su tiempo una representación bastante exacta. Winkin comenta la posición de varios miembros de La Universidad Invisible (o escuela de Palo Alto) sobre este modelo:

Según estos investigadores, la teoría de Shannon ha sido concebida por y para ingenieros de telecomunicaciones, y hay que dejárselas a ellos. La comunicación debe estudiarse en las ciencias humanas según un modelo que le sea propio. Estos investigadores estiman que la utilización del modelo de Shannon en lingüística, antropología o psicología ha conducido al resurgimiento de los presupuestos clásicos de la psicología filosófica sobre la naturaleza del hombre y de la comunicación. Según ellos, la concepción de la comunicación entre dos individuos como transmisión de un mensaje sucesivamente codificado y después decodificado, reanima una tradición filosófica en la que el hombre se concibe como un espíritu enjaulado en un cuerpo, que emite pensamientos en forma de ristas de palabras. Esas palabras salen por un orificio ad hoc y son recogidas por embudos igualmente ad hoc, que las envían al espíritu del interlocutor, el cual analiza y extrae su sentido. Según esta tradición, la comunicación entre dos individuos es, pues, un acto verbal, consciente y voluntario.

(Winkin, 1981)

Después de revisar el modelo anterior debemos tomar en cuenta el modelo planteado por el escritor ruso Román Jakobson (1974 - 75) en el cual coloca de manera muy similar los elementos y la forma como se desarrolla el proceso comunicacional, centrando su investigación en el modelo matemático anteriormente mencionado.

Figura N° 2. Modelo de la comunicación de Jakobson

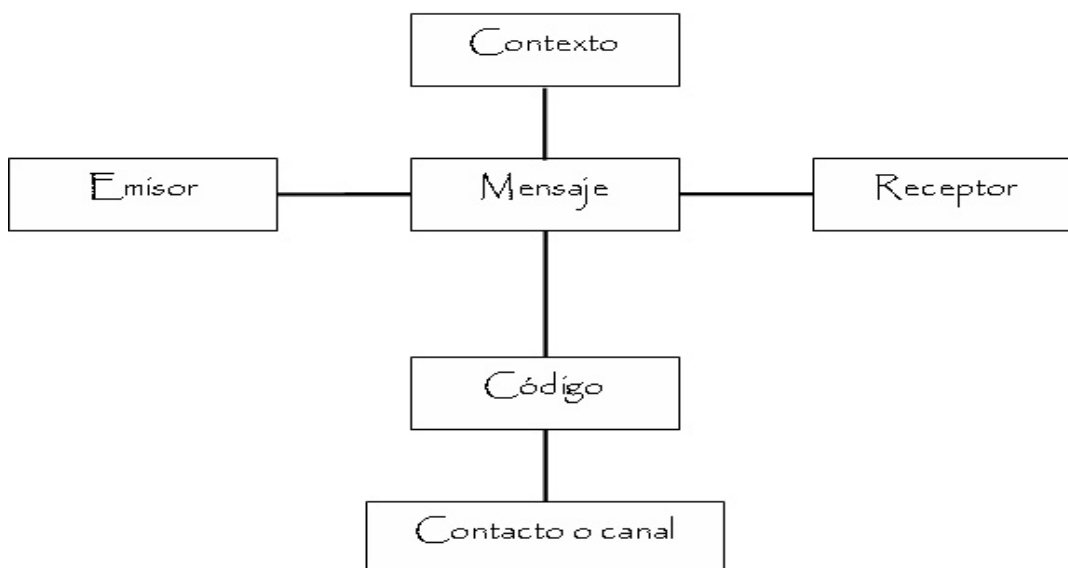

Fuente: electrónica. (Estefanía, 2008)

A la par de estos autores, en la década de los cuarenta un americano, experto en política y comunicaciones graduado en la Universidad de Chicago, llamado Harold Lasswell, publicó un nuevo modelo de comunicación en el cual replanteaba el proceso de comunicación. El famoso "Paradigma de Lasswell" convierte el entendimiento del proceso de comunicación en una sucesión de preguntas que logran sistematizar y ordenar dicho proceso (algo que ya había hecho Aristóteles). Aunque este modelo recibe grandes críticas no tanto por errar en sus planteamientos sino por omitir elementos, Lasswell prescinde de un factor fundamental como lo es el ruido y la manera como este factor externo afecta de manera directa cada componente; otra crítica importante es el carácter conductista del autor otorgándole una posición superior al emisor del mensaje.

Figura N° 3. Modelo de la comunicación de Harold Lasswell

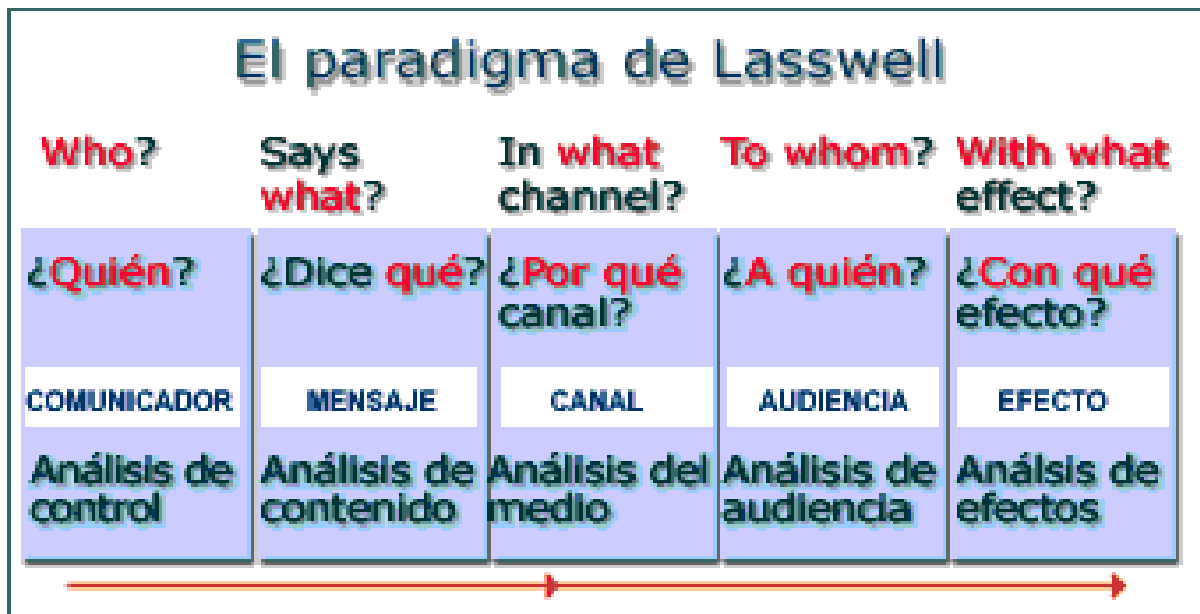

Fuente: electrónica. (Osorio, 2009)

Posteriormente en el año 1954 otro norteamericano graduado de la Universidad de Harvard, Wilbur Schramm plantea un modelo de comunicación en el cual incluye factores que se volverán básicos en todos los estudios futuros referentes a este campo, sobretodo en el ámbito de la comunicación colectiva. Schramm toma en cuenta a los medios difusores de información y la manera masificada en que distribuyen los mensajes a un público diferente entre sí (clases sociales, nivel de instrucción, entre otros) y que cada miembro lo interpretará y responderá a su manera. Entre los nuevos elementos surge el feedback, considerado por muchos como un elemento indispensable para comunicar ya que se trata del proceso de retroalimentación entre emisor y receptor donde serán intercambiados los roles entre ambos continuamente. Este autor nos presenta el campo de experiencia donde se muestra la influencia del entorno en el receptor y el emisor con respecto a la manera de captar los mensajes. Si recordamos el modelo de Shannon y Weaver estos hacen énfasis en el proceso de codificar y decodificar el mensaje, aunque con el aporte de Schramm (feedback) estos procesos de codificación y decodificación del mensaje no están limitados a emisor (codificación) – receptor (decodificación) sino que ambos juegan estos dos roles. (Infoamérica, 2010)

Figura N° 4. Modelo de comunicación de Wilbur Schramm



Fuente: electrónica. (Betancur, 2009)

Este modelo ha sido criticado por la falta de desarrollo en el punto en que pasa el mensaje por el medio y es repartido a los diferentes receptores, parece ser más un modelo que revela el proceso de comunicación en una sociedad totalmente masificada. (Anderson, 2008)

El modelo a continuación es un icono entre todos los modelos planteados para la comunicación, se trata del modelo de Gerhard Maletzke. Nacido en Polonia en 1922, estudia filología, psicología y filosofía en la Universidad de Hamburgo, autor de conocidas publicaciones en alemán y director de proyectos científicos de renombre. En 1963 publica "*Psychologie der Massenkommunikation: Theorie und Systematik*" (*Psicología de la comunicación de masas: Teórica y Sistemática*) un modelo que muestra el proceso comunicacional como una interacción compleja, tomando en cuenta los factores externos que afectan la comunicación y la manera cómo el medio difunde el mensaje. Maletzke le da a la comunicación colectiva un enfoque psico social en el cual cada significado probable ha de sustentarse en un conjunto de factores tomados en cuenta y no en uno solo.

Figura N° 5. Modelo de la comunicación G. Maletzke

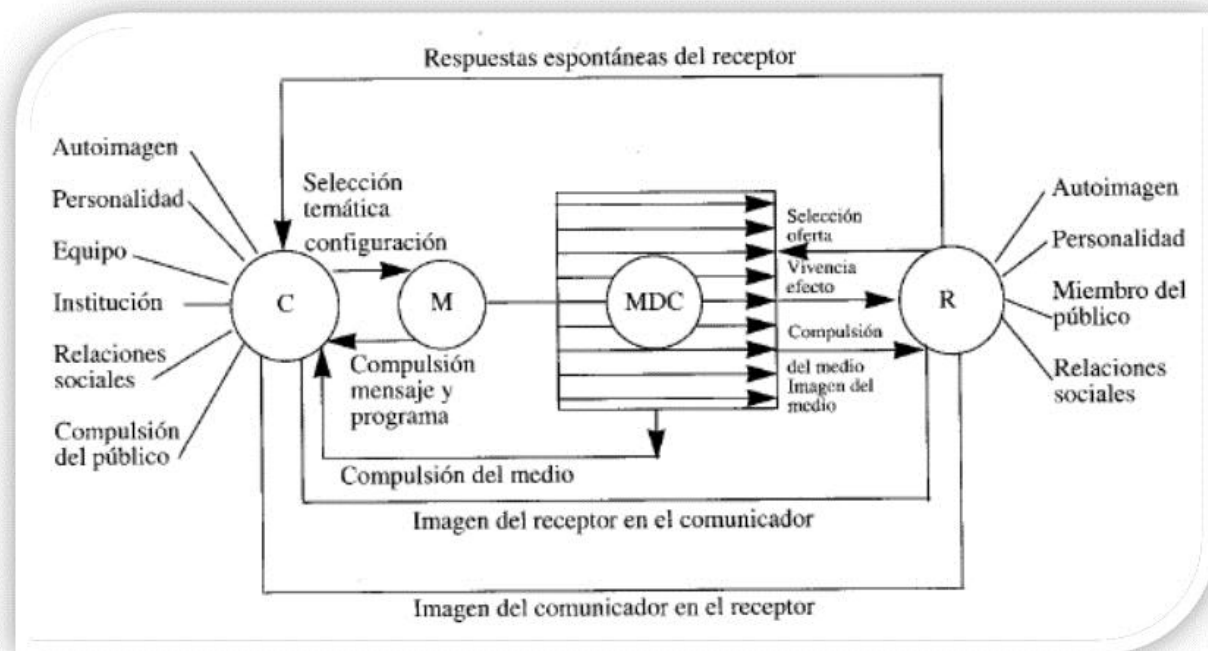

Fuente: electrónica. (Gregada, 2008)

La Revista Iberoamericana de la Comunicación (2010) en la sección de perfil biográfico y académico, se refiere al modelo de G. Maletzke como:

Maletzke presenta al receptor en su dimensión individual, sujeto de una personalidad, formación, experiencia e intereses que le sitúan con singularidad ante el hecho de la percepción o recepción del mensaje. Esa dimensión individual no es la única considerada, ya que el receptor forma parte de estructuras sociales compartidas y de segmentos de audiencia mediática. También influye la imagen que el receptor tiene del comunicador, la credibilidad que le confiere. El comunicador, que aparece con un relativo nivel de autonomía en el modelo, no sólo toma en consideración las características del medio, su especificidad, a la hora de seleccionar y valorar la información, sino el interés y la naturaleza de sus audiencias. Por último, Maletzke destaca en el proceso de la comunicación y sus efectos sobre el receptor el papel del medio en sí, su naturaleza específica, el valor comunicativo de sus extensiones tecnológicas.

(Infoamérica, 2010)

Hemos echado un vistazo rápido a los modelos que consideramos apropiados tomar en cuenta para nuestro proyecto de fin de grado, ya que

resultan afines a las características de modelos planteados para la comunicación digital y que deben conocerse para posteriormente estudiar los que corresponden a dicha comunicación.

La comunicación es un proceso netamente dinámico y evolutivo, a medida que avanza el tiempo y con él la tecnología, se desarrollan nuevas formas de comunicar cada vez mayor cantidad de información y de modo más veloz. Los modelos que se han planteado a lo largo del tiempo se han adaptado a la comunicación de la época, siendo utilizados para de alguna manera sintetizar este universo tan amplio como lo es la comunicación. Ahora, ¿Qué sucede en la actualidad?.

Modelos de la comunicación y su adaptación a lo digital

Los modelos de la comunicación han sido creados y formados según las necesidades que se le han presentado a los estudiosos de explicar mediante gráficos el proceso de comunicación entre las personas.

Con el tiempo se han venido dando una serie de cambios en dichos modelos de comunicación, porque la realidad o entorno en el que fueron hechos, no han sido los mismos y no comprenden las mismas necesidades que en ese entonces se tenían.

En la actualidad se ha desarrollado un sistema comunicativo totalmente diferente que hace 50 o 60 años atrás, esto se debe a que hemos entrado a una era digital y tecnológica. Los modelos de comunicación que se han venido estudiando, ya no se prestan para el tipo de comunicación que se dan hoy en día; "...habría que decir entonces que los modelos actuales ya no son funcionalmente semejantes ni isomorfos respecto del fenómeno comunicacional tal como se verifica hoy." (Dr. Cuadra R., Álvaro. Los modelos Comunicacionales en la Era Digital)

Las técnicas modernas constituyen un conjunto de tecnologías cuyas aplicaciones abren un amplio abanico de posibilidades a la comunicación humana. Todo tipo de comunicación que se da en su mayoría en la actualidad, tiene como medio un aparato tecnológico fruto de la misma era, ya sea un computador, un teléfono inteligente, Internet, etc., facilitando la obtención de información y creando un aumento en la rapidez de comunicación entre las personas.

Este paso a la era digital y tecnológica es "un proceso irrevocable e imparable que otorga a las tecnologías un papel transformador y revolucionario en todos los niveles, permitiendo la multiplicación de las posibilidades comunicativas con flujos de datos hasta ahora inimaginables" (Estudios

cinematográficos: revisiones teóricas y análisis). Con este paso a la nueva era, se ha dado pie a un fenómeno imparable y que ha revolucionado no solo los medios innovadores para comunicarnos sino también las formas de comunicación que se da entre los hombres.

Este cambio comunicacional nos lo explica Vilches de la siguiente manera: “El nuevo orden social y cultural que ha comenzado a instalarse en el siglo XXI obligará a revisar las teorías de la recepción y de la mediación que ponen el acento en conceptos como identidad cultural, resistencia de los espectadores, hibridación cultural, etc. La nueva realidad de migraciones de las empresas de telecomunicaciones hacen cada vez más difícil sostener los discursos de integración de las audiencias con su realidad nacional y cultural”

Actualmente, una gran parte de la población mundial posee acceso a Internet y a la mayoría de páginas Web para la navegación y consumo de información de todo tipo de interés. En la Web, el usuario puede encontrar centenares de páginas para todos los gustos y necesidades que oscilan entre un tema específico, simple curiosidad, compartir ideas con otros usuarios y hasta relacionarse de alguna manera con ellos.

A continuación se presenta como ejemplo de esta transición a lo digital, el modelo planteado por el comunicador venezolano Fernando Nuñez Noda, el cual encuentra sus bases en el modelo comunicacional de Lasswell pero con sus respectivas adaptaciones como lo es la inclusión de la interfaz como nuevo elemento.

Figura N° 6. “Comunicación Digital y Web”.

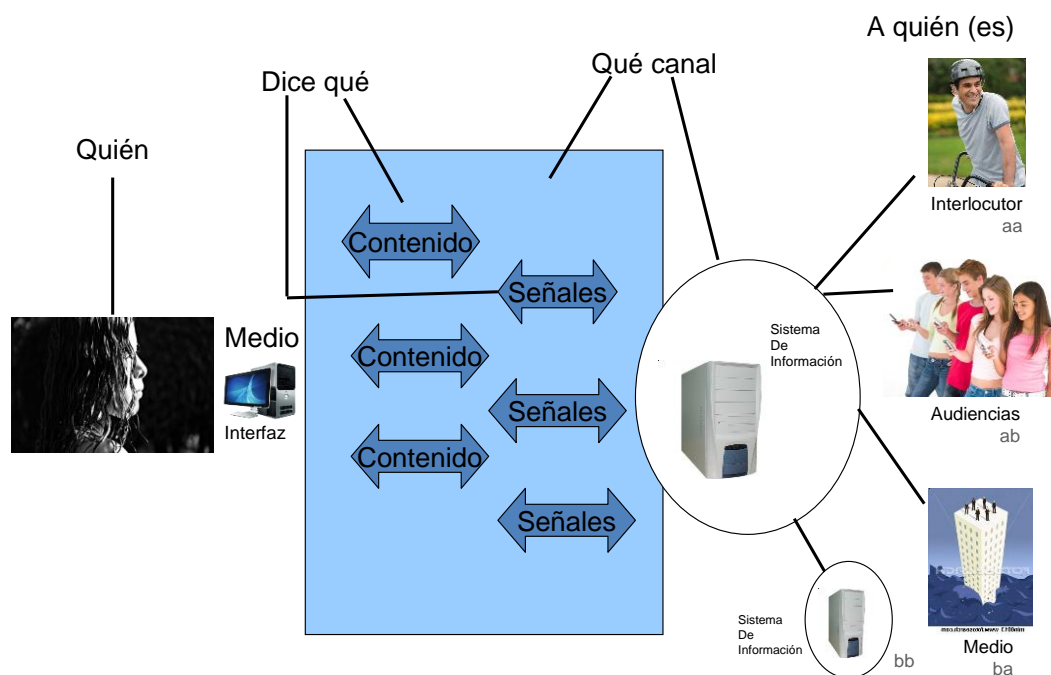

Fuente: (Noda, 2009)

“El centro del esquema es el usuario, su punto de partida y de final. Lo que sigue es una interfaz, un medio electrónico-digital como punto de contacto del usuario con cualquier elemento del esquema. El binomio usuario-interfaz es clave, porque constituye un circuito interactivo no social, es decir, con sólo un ser humano. Esa combinación propicia un modelo comunicacional bipolar, porque el usuario ahora es emisor-receptor potencial en casos interpersonales o masivos.

La interfaz siempre se conecta a un sistema automatizado, usualmente el servidor de una red (central telefónica, hospedaje Web, servidor de chat) o el cerebro electrónico individual de una PC.”

Desde la PC o interfaz pueden ocurrir, para Noda (2009), al menos dos interacciones y cuatro variantes:

1. Persona- persona. Donde puede ocurrir aa) Usuario con usuario ab) Usuario con audiencia.
2. Persona- información. Donde puede ocurrir ba) El usuario forma parte de una audiencia de un medio bb) se interactúa con un sistema automatizado. No hay presencia humana.

Entre el ordenador y el usuario no hay, según este modelo, otra etapa o elemento que se le interponga. Claro está que no toma en cuenta el espacio Web donde el usuario expide o toma la información, ni tampoco los nuevos elementos que existen con la introducción de esta fase. A medida que transcurre la investigación y se repasen otros puntos necesarios, retomaremos el planteamiento de este modelo tomando en cuenta elementos aun más recientes y analizando el proceso comunicativo en portales web más específicos. El autor nos aporta de igual manera un cuadro en el cual se pueden observar las funciones y comparaciones específicas entre los elementos en la comunicación clásica y la digital, se toma en cuenta ya que resulta de gran utilidad a la hora de plantearse de manera ordenada un esquema.

Tabla 1. Resumen de cambios entre los modos tradicionales de comunicación masiva planteada por Fernando Núñez Noda (2009).

Categoría	Tradicional	Digital
Emisor	Industrial, siempre organizacional, distinto al receptor.	Igual al receptor en tanto a usuario. Puede ser individual.
	Organizado según métodos organizacionales centralizados y jerárquicos.	Trabajo más descentralizable y horizontal.
Receptor	Consume los medios-mensajes en distintos formatos análogos y, por tanto, infraestructuras distintas.	Consume medios-mensajes en infraestructuras integradas.
	Audiencias masificadas	Audiencias individualizadas.

	Oligopolios públicos y privados.	Oligopolios públicos y privados, pero con nuevos actores más atomizados.
Emisor-Receptor	Comunicación interpersonal y masiva como experiencias separadas.	Las dos experiencias pueden combinarse.
Mensaje	Unidireccional del emisor al receptor.	Bi y multidireccional.
	Broadcast: lo mismo para todos.	Navegable, expandible, profundizable, hipertextual.
	El medio es el mensaje.	El contenido es el mensaje.
	Adherido al soporte cuando se consume.	Desprendible del soporte; multiuso.
	Lo consumible es todo lo consumible.	Lo consumible puede contener "metadata", es decir, información oculta pero consultable.
Medios	Separados	Integrados
	En-sí-mismos	Hiper y multimedios.
	Sólo consumibles.	Interactivos (permiten Input)
Feedback	Asincrónico y por otros canales- medios.	Asincrónicos y/o sincrónico. Puede darse por el mismo canal-medio.
	Poca programación de diálogos futuros,	Prácticamente hecho (programado) para los diálogos futuros.

Con el auge de las comunicaciones digitales nos damos cuenta que no podemos desligarnos de los modelos clásicos ya que son estos la base para cualquier planteamiento moderno; en el siguiente capítulo nos adentraremos en el tema de Internet y las diversas variantes desarrolladas gracias a este medio, como lo es la Web 2.0, las redes sociales, los elementos integrantes de éstas, modos de comunicación dentro de ellas, entre otros.

Capítulo II: Auge y consecuencias de la llegada de Internet y las Redes Sociales

Internet y el auge de la Web 2.0

La idea de Internet surge a mediados de los años sesenta cuando el mundo aún vivía un período inestable con las secuelas de las guerras y demás problemas. Estados Unidos crea entonces una red interna de uso militar exclusivo (ARPANET) con la finalidad de poder acceder a información militar desde diferentes zonas del país en caso de producirse un ataque por parte de la Unión Soviética. Dicha red comenzó a expandirse, siendo utilizada ya con fines académicos e investigativos, es cuando la NSF (National Science Foundation) absorbe a ARPANET y crea así una red con aun más grande con fines de investigaciones científicas y académicas. El desarrollo de las redes es incontrolable y se da la creación de redes de acceso libre, creciendo así hasta llegar a lo que conocemos hoy como Internet. Para el año 1990 contaba ya con 100.000 servidores. (Histories of the Internet, 2011)

En su libro *“Internet es fácil”* Jorge Cherén (1996) da un concepto más concreto sobre esta red:

Internet es una red global producto de la interconexión de miles de redes de diversa naturaleza distribuidas por todo el mundo, que permite la comunicación eficaz entre millones de computadores y, por tanto, habilita a sus usuarios a obtener recursos de las más variadas fuentes.
(Cherén, 1996)

En sus comienzos, como podemos observar en la cita anterior, Internet no era una herramienta de fácil acceso o manejo, sino un conjunto de protocolos y codificaciones que eran restringidas para el uso común, limitándose a la exclusividad de científicos, investigadores y académicos en

general. Fue con la introducción de la “World Wide Web” (WWW) por el suizo Tim Berners Lee, que Internet fue propulsada al alcance del público en general ya que simplificó el acceso a la gran cantidad de información que se encontraba allí, agregándole una apariencia más agradable con un entorno multimedia que dará pie a la experiencia de la “navegación”.

Jorge Cherén (1996) explica en su libro, las características principales de la “WWW” como un ámbito infinito, pero resume tres conceptos básicos que la describen:

- **Universalidad:** es más bien su macroconcepto, su declaración de principios: poder acceder a toda información disponible a escala mundial, cualquiera sea su formato, desde cualquier tipo de computador, desde cualquier lugar del mundo y a través de un único programa.
- **Multimedia:** el manejo de la información en su acepción más amplia trajo implícita la necesidad de contar con un rico entorno multimedia. La tecnología de la WWW permitió abandonar la monotonía de las páginas de texto, incorporando gráficos, fotos, animación, sonido y video (si bien, por ahora, en detrimento de la velocidad de acceso)
- **Hipertexto:** Y sin duda el más conocido concepto de la WWW es el hipertexto, nombre que se da al texto en cuyo contenido hay vínculos con otros textos, claramente identificables.

De aquí en adelante la evolución del Internet es imparable, cada computador conectado a la red posee una dirección IP que “vienen dadas por una cadena de números porque éstos son los elementos más apropiados para que se entiendan entre sí máquinas, y no personas, las denominaciones contienen una serie de palabras familiares para la gente que utiliza esas máquinas” (Cherén, 1996)

Estas denominaciones suelen ser asociativas para que así las personas las recuerden más rápido, la dirección de El Nacional es “el-nacional.com” por ejemplo, haciendo que de esta manera no sea necesario recordar N cantidad

de números para acceder a un portal. Estas direcciones IP poseen estructuras jerarquizadas, en las que por medio de códigos permiten ubicar la localización geográfica del equipo, las actividades realizadas por su propietario, entre otras. (Cherén, 1996).

Auge de la Web 2.0

Por el modo en que se vienen desarrollando los hechos desde hace un tiempo, nos damos cuenta que nos encontramos en una conexión constante, o recordando el término, en una “Aldea Global” aportado por Marshall McLuhan en el año 1994, donde se refiere a la desaparición de comunidades individuales para formar una sola aldea, el mundo sin límites y fronteras gracias a la tecnología “La nueva interdependencia electrónica recrea el mundo a imagen de una aldea global” (Quentin & McLuhan, 1969).

Esta idea de Aldea Global es basada en la figura del “Tetrade” en donde McLuhan explica el modo operativo del sistema cerebral de los seres humanos con respecto a cómo percibimos los campos visuales y acústicos. El Tetrade puede verse como un modo alternativo para tratar el tema del efecto de la tecnología en la sociedad. Al contrario de utilizar un modelo basado en la causalidad, el tetrade organiza un artefacto como un “intervalo resonador”: un objeto que trasciende el tiempo, y es afectado por dos de sus mismos atributos y el ambiente que lo rodea. (Hempell, 1996)

Figura N° 7. Tetrade

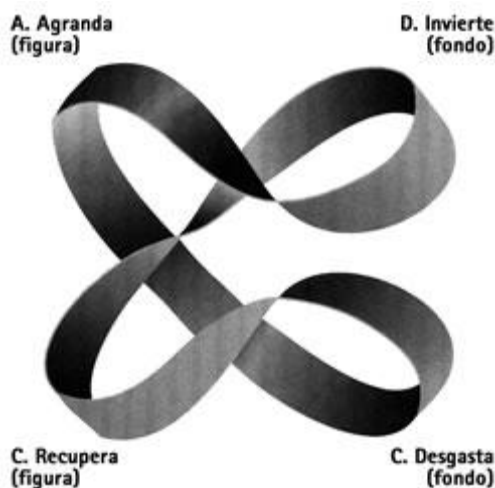

Fuente: electrónica. (Portal de la Comunicación)

El alto desarrollo tecnológico ha generado impacto incalculable en el mundo globalizado por sistemas de comunicación que permiten la circulación de densas masas de informaciones en tiempo real. Hemos mencionado este importante punto ya que nuestro caso de interés es Internet y más específicamente la red social Facebook, plataforma que en la actualidad constituye uno de los principales bastiones de la “Aldea Global” en la que nos encontramos.

Para tener una idea más clara de lo que es la Web 2.0 nos guiaremos por la explicación que dan Hugo Pardo y Cristóbal Cobo “Planeta Web 2.0” (Pardo) donde explican que el concepto de Web 2.0 se origina con una Brainstorm (Tormenta de ideas) entre los equipos de O’Reilly Media y MediaLive International a mediados del año 2004. Para dejar algo más claro el concepto O’Reilly publica en el 2005, donde explica que la caída del índice Nasdaq marcó la transición de la Web 1.0 a la 2.0, en aquel momento pocas aplicaciones ofrecían espacios abiertos de acceso, escritura y producción de contenidos en forma gratuita. Hoy en día existe un espacio virtual de convivencia entre las aplicaciones estándares y otras de escritura colaborativa.

Estos mismos autores en su libro, (Pardo Kuklinski & Cobo Romani, 2007) especifican siete principios constitutivos de las aplicaciones para la Web 2.0:

- La World Wide Web como plataforma: En la Web 1.0 el usuario era relevante a medida que era consumidor, las nuevas compañías ofrecen software gratuito utilizando la Web como plataforma. Así las herramientas y sus contenidos existen en la propia Web y no en la computadora.
- Aprovechar la inteligencia colectiva: En la Web 2.0 los usuarios actúan de la manera que deseen: en forma tradicional y pasiva, navegando a través de los contenidos; o en forma activa, creando y aportando sus contenidos.

- La gestión de la base de datos como competencia básica: La competencia básica es obtener una masa crítica de usuarios que producen un volumen de datos de gran valor. Poseer esta información clave, dicen los autores, y usuarios co-desarrollados otorga valor comercial al producto.
- El fin del ciclo de las actualizaciones de versiones del software: se da el paso del modelo inicial de un software cerrado, con derechos de uso y bajo el principio de la obsolescencia planificada, para pasar al uso del software como servicio gratuito, corriendo en la propia Web y en combinación con los datos.
- Modelos de programación ligera. Búsqueda de la simplicidad: Se busca que las aplicaciones surjan sin complicaciones para el desarrollador y que el usuario pueda ver los contenidos en la plataforma que desee a través de la sindicación y no cuando el proveedor disponga en su plataforma particular.
- El software no limitado a un solo dispositivo: Los productos de la Web 2.0 ya no son de uso limitado para las computadoras, sino que teléfonos móviles de última generación se han convertido en portales de acceso para todos los servicios de la Web.
- Experiencias enriquecedoras del usuario: Dejar atrás las herramientas clásicas para aventurarse en programas como AJAX, RUBY o BITTORRENT. Los Blogs son uno de los mejores ejemplos de experiencias enriquecedoras para el usuario pues es éste quien construye su propio espacio de una manera sencilla y versátil.

Para sustentar lo anterior nos remontamos a Tim O'Reilly quien presenta un esquema comparativo para visualizar de mejor manera los avances que caracterizan la Web 2.0:

“In our initial brainstorming, we formulated our sense of Web 2.0 by example:

Web 1.0		Web 2.0
DoubleClick	-->	Google AdSense

Ofoto	-->	Flickr
Akamai	-->	BitTorrent
mp3.com	-->	Napster
Britannica Online	-->	Wikipedia
personal websites	-->	blogging
evite	-->	upcoming.org and EVDB
domain name speculation	-->	search engine optimization
page views	-->	cost per click
screen scraping	-->	web services
publishing	-->	participation
content management systems	-->	wikis
directories (taxonomy)	-->	tagging ("folksonomy")
stickiness	-->	syndication

(O'reilly, 2005)

La figura a continuación muestra el mapa “meme” presentado en la sesión de “brainstorm” donde O’Reilly presentaba las ideas de esta Web.

Figura N° 8. Mapa Meme

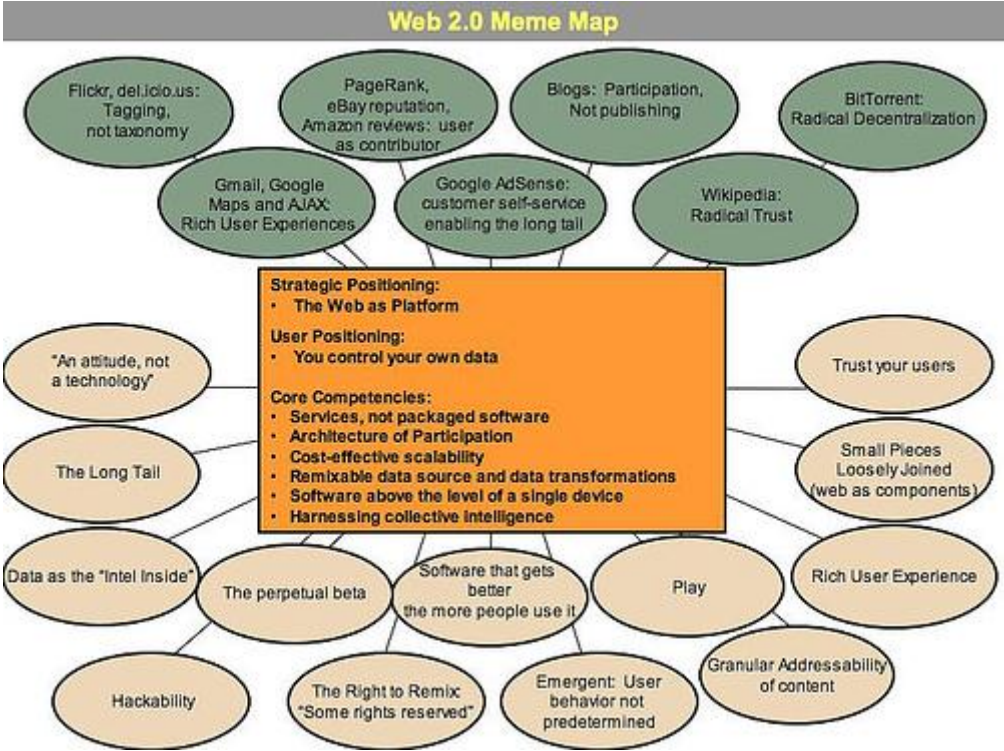

Fuente: electrónica. (O'reilly, 2005)

Las redes sociales

“El concepto de redes sociales es emergente dentro del campo conceptual de la comunicación.” (Vélez, 2010). El autor considera que es emergente “porque no tiene más de 15 años de inclusión formal en teorías que incluyan ambos términos”. Esto se debe a la evolución acelerada de las formas de comunicación que se está dando a nivel mundial hoy en día como podemos observar en los capítulos anteriores.

Las redes sociales favorecen un intercambio de información de forma dinámica entre personas, grupos e instituciones con uno o varios puntos en común. En ellas se puede compartir intereses preocupaciones o necesidades y gracias a esto, se pueden generar nuevos vínculos afectivos y/o de negocios. (Freire, 2008).

A partir de estos mismos intereses, se van creando perfiles, organizaciones o grupos “...alineando expectativas, perfiles y funciones a fin de orientarlas a los resultados esperados” (Socorro, 2004) surgiendo así, la variedad de redes sociales que existen en la actualidad.

La causa del éxito y de su gran popularidad es debido a los “...beneficios psico - sociales que aportan a las sociedades” (Freire, 2008) de cualquier parte del mundo donde se acojan diversos temas en común. Por ello, las grandes compañías del mundo tecnológico han creado y lanzado al mercado sus propias redes sociales para entrar en el mercado. Como ejemplo de ello, se tienen las redes con más auge y popularidad en este ámbito, como lo son Twitter, MySpace, y Facebook. Por otro lado se tiene otras menos populares como lo son hi5, Orkut, Digg, etcétera.

Comunicación en las redes sociales

Partiendo del concepto de comunicación que otorga la Real Academia Española (RAE) (Española, 1992), se puede decir que es el “Trato, correspondencia entre dos o más personas” o “Transmisión de señales mediante un código común al emisor y al receptor”. En ambas definiciones podemos encontrar que la comunicación es un proceso de transmisión de mensajes mediante un código común entre uno o varios individuos, lo cual facilita la interacción entre las personas con características en común.

Este término va unido recientemente a otro concepto, el de las redes sociales. En cuanto a red, la RAE se refiere al “Conjunto de personas relacionadas para una determinada actividad...” o “Conjunto de ordenadores o de equipos informáticos conectados entre sí que pueden intercambiar información”. Y en cuanto a social “Perteneiente o relativo a la sociedad”. Por lo tanto se tiene, al fusionar ambos conceptos que, las redes sociales son un conjunto de personas conectadas entre sí mediante un computador o en su defecto, un aparato tecnológico con acceso a Internet, relacionadas entre sí mediante aspectos comunes.

Vélez (2010) comenta que la unión de conceptos es relativamente nueva por ser las redes sociales un fenómeno novedoso y en constante cambio, lo que dificulta un estudio y un aporte claro de uno o varios autores. Esto se puede ver en cuando cita en su artículo *Exploración de las relaciones entre redes sociales y comunicación*:

Los textos que hacen referencia a la emergencia de la unión de ambos campos no tienen más de 5 años. Esto nos permite pensar en una posible reconstrucción del campo conceptual de la comunicación a partir de comprender la comunicación como relaciones sociales de intercambio efectivo pero a la luz de las estructuras de intercambios de las que hacen parte.

(Vélez, 2010)

Hoy en día, el receptor y el emisor pueden ser la misma persona al mismo tiempo por la inmediatez del intercambio de información, ya que no solo aporta gran variedad de información a otros usuarios, sino que al mismo tiempo puede convertirse en receptor de otras informaciones. Si recordamos los modelos de comunicación que surgieron en el siglo XX (algunos mencionados en el capítulo I) podemos encontrar ciertos detalles curiosos al comparar el tipo de comunicación planteada en ellos con respecto a la manera de comunicarse en una red social.

Primeramente el cambio de la comunicación bilateral a la multilateral, en la comunicación cara a cara se establece un vínculo gestual con la audiencia sin importar el número de receptores (puede ser un amigo o una sala con cien conferencistas) la figura del emisor es palpable y el receptor cuantificable. ¿Se puede decir lo mismo de la comunicación en la red social?

A medida que avanza el tiempo y con él el desarrollo de la Web deja de ser tan irreal la afirmación que hizo alguna vez Taylor R. *"in a few years, men will be able to communicate more effectively through a machine than face-to-face"* (Licklider, J.C.R., Taylor, R. (1968). **The computer as a communication device. *Science & Technology***) Parece que la Web nos sirve de escudo, el hombre actual se muestra en cierto aspecto temeroso de comunicarse cara a cara y utiliza al canal (ordenador, teléfono móvil, redes social, entre otros) como protector de su mensaje.

Es en el canal donde se debe centrar la atención de este proceso, a lo largo de la existencia humana el lenguaje ha sido el vehículo único del pensamiento, en cualquiera de sus formas, oral o escrito, con la integración del ordenador, el Internet y las redes sociales el lenguaje parece haber quedado en segundo plano, siendo el primer requisito poseer un dispositivo electrónico con conexión a Internet.

Otra razón por la cual las redes sociales pueden haber sido consideradas por los participantes en ser similares en función a los canales que ofrecen mayores niveles de control en la presentación personal está

relacionada directamente con el asunto de que las redes sociales son multimodales. Específicamente porque estos sitios ofrecen cualquier cantidad de formas en las que un usuario puede interactuar con otro, es posible que un individuo que desee iniciar un proceso de afiliación o desafiliación con otro individuo, sea capaz de utilizar una serie de elementos que de manera activa o pasiva logren comunicar su deseo superando la barrera de la distancia. (Westerman, Van Der Heide, & Klein, 2009)

Las redes sociales han sido un tema que se ha venido escuchando con anterioridad a Facebook gracias a MySpace, que fue una de las redes que dio paso al auge y creación de muchas otras. En la cita anterior los autores nos hablan sobre los elementos que de manera pasiva o activa comunican dentro de la red social (como lo son la actualización de las relaciones sentimentales, lugar de vivienda, diferentes comentarios, entre otros) En esta constante actualización de datos el receptor (cuantificablemente indefinido) puede convertirse en un emisor inmediato y actuar con respecto a dichas informaciones publicadas.

Con el caso de Facebook, el tema de las redes sociales se dio a conocer aún más en todas partes del mundo. Esto se puede notar con el número de usuarios de dicha red social, el cual llega a los 500.000.000, según la página Web Alexa (www.alexa.com), convirtiéndolo en el líder y en el espacio virtual más grande en la Web y la segunda página más visitada del mundo.

Esta red social consta de varios aspectos o elementos que facilitan y permiten la comunicación entre los usuarios. Entre estos elementos se puede encontrar actividades, juegos, compartir fotos, videos, crear eventos tanto privados como públicos, crear grupos con un elemento en común para la discusión, argumentación, debate, complementar o compartir ideas. También consta de un sistema de privacidad de datos para evitar fugas o mal uso de la información privada de los usuarios.

Como herramienta principal de difusión de información y para la comunicación entre los usuarios, se tiene el muro o wall. Esta permite comentar, observar u opinar con respecto algún tema o acción que otro usuario realizó con anterioridad ya sea en cuanto a su propio perfil, el de un usuario, grupo, foto, video, link, entre otros. Esta permite a su vez, no solo visualizar lo anterior mencionado, sino que al mismo tiempo permite al usuario colocar cualquier tipo de información, ya sea un link, video, foto o logotipo en su propio muro o el de otro. Esta función solo está disponible para personas registradas en la página.

Todas estas herramientas permiten a los usuarios de Facebook una facilidad para la comunicación entre personas cediendo un gran espacio para la difusión de información completamente gratis, rápida y segura, convirtiendo esta red social en la más transitada entre los cibernautas a nivel internacional.

Penetración de Facebook en Venezuela

El predominio de Facebook en el mundo vino dado gracias a su traducción en varios idiomas, esto hizo que no solo ganara millones de usuarios de manera internacional, sino que diera paso a una evolución en cuanto a las relaciones interpersonales, simplemente por la variedad de idiomas que la red ofrece y los pocos requerimientos que se necesitan a la hora de abrir una cuenta.

En Venezuela, según la página checkfacebook.com, Facebook posee un número de usuarios venezolanos de 7.553.420, una cifra que representa el 1.32% de los 573.085.900 internautas que Facebook posee a nivel global. Dichas cifras se encuentran en constante crecimiento por ser un fenómeno que está en un desarrollo y crecimiento continuo.

Por otro lado, un estudio en Tendencias Digitales afirma que el uso de Facebook en el país subió en un 1200% en el 2008. (Rojas, 2010). En la gráfica N° 1 permite visualizar la distribución de la población en cuanto a sexo y edad de los usuarios de Facebook en Venezuela.

Figura N° 9. Distribución de los usuarios venezolanos en Facebook por sexo y edad.

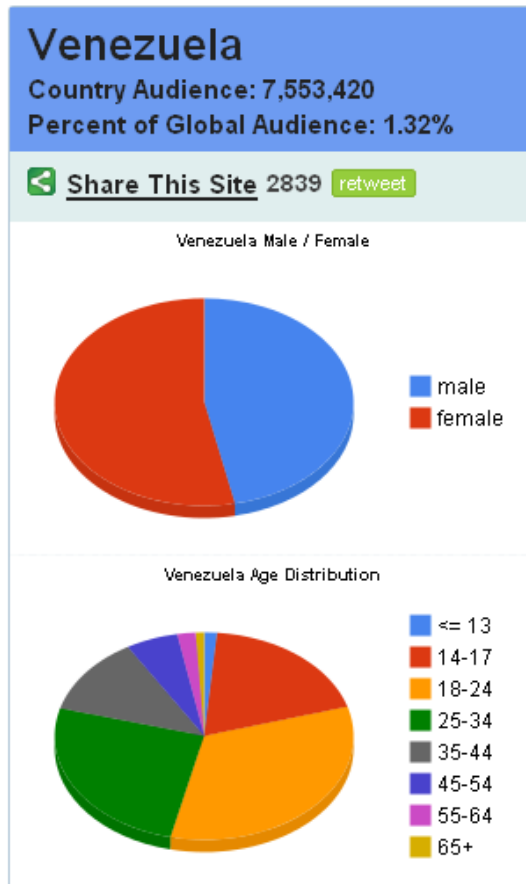

Fuente: electrónica checkfacebook.com

Carlos Jiménez, socio director de Tendencias Digitales explica en una entrevista del periódico El Nacional (2008) de Caracas, la penetración de las redes sociales en Venezuela:

La red social en Venezuela se desarrolló mucho más que en la región latinoamericana donde la proporción de crecimiento fue de 800%. Esto no significa que nuestro país sea el que más usuarios de Facebook tiene porque, por ejemplo, Colombia tiene muchos más suscriptores que nosotros. Lo que llama la atención es la rapidez con que se está adaptando esta modalidad en Internet.

(Díaz, 2008)

La red social Facebook

Es un sitio web creado por Mark Zuckerberg el 4 de febrero de 2004. Su idea fue crear una comunidad virtual conformada por gente real las cuales compartieran gustos y sentimientos. Aunque la idea no era completamente nueva, ya que ya existía en ese momento redes sociales como MySpace que poseían las mismas características, generando así un nuevo desafío para su creador de desarrollarla a plenitud.

Un factor diferenciador clave para su éxito entre las comunidades del mundo se encuentra en su misión, la cual es “darle a las personas el poder de compartir y hacer del mundo un lugar más abierto y conectado”. (Facebook, 2004)

Otro factor se encuentra en que “millones de personas usan Facebook cada día para estar al tanto de sus amigos subir a la red una cantidad ilimitada de fotos, compartir links y videos, y aprender más sobre la gente que conocen” (Facebook, 2004). Esta es otra característica que ha permitido que Facebook haya calado de manera global superando las demás redes sociales (Alexa. The web Information Company, 2010).

En un principio Facebook fue creado para la interacción entre universidades de los Estados Unidos, comenzando en Harvard. Luego con el pasar de los años y debido a su enorme demanda, se expandió con la traducción en varios idiomas como el francés, alemán y español, generando una oportunidad clara y precisa de llegar a ser una plataforma internacional.

Toda persona que tiene una cuenta de correo electrónico y un conocimiento básico de informática tiene un pase a ser parte de esta gran red. Para el 2006 llegó a la India, en el 2007 a Latinoamérica y para el 2009 se hizo pública la cifra de usuarios que lo conformaban, llegando a 250 millones de usuarios.

Esta red social permite el espacio para que terceros pudieran generar sus negocios mediante publicidad o aplicaciones de entretenimiento para los usuarios de Facebook. Ejemplo de esto se puede demostrar con casos como el de iTunes, la compañía de música on-line, o Youtube, la plataforma web que permite compartir, ver y descargar videos de la web.

Fusiones como estas han dado paso a la creación de espacios para el entretenimiento de los usuarios de Facebook, ya que otros muchos desarrolladores tienen espacios en esta red para sus negocios,

Aplicaciones, muro, foro de discusión, perfiles, juegos, eventos, buscador de amigos, páginas, fotos, videos, links, entre muchas otras opciones son las que hacen Facebook único y atractivo. Estos espacios creados para el entretenimiento y comunicación de los usuarios forman a su vez espacios para el negocio y desarrollo de nuevos modos de comunicación entre usuarios sin importar la distancia entre ellos.

Hoy en día Facebook cuenta con 500 millones de usuarios en todo el mundo, llegando a ser una de las plataformas más valoradas por grandes y prestigiosas empresas como Google, Apple, Microsoft, entre otras muchas, llegando a un valor de 700 millones de dólares. (Monteferrante, 2010)

Los grupos en Facebook

Se pueden definir como los espacios en los cuales los usuarios de Facebook, pueden unirse, compartir, enterarse y discutir intereses sobre un mismo tema de forma pública o privada según las regulaciones de cada grupo.

Los grupos en Facebook constan de varios aspectos que permiten una comunicación entre usuarios. Estos se constituyen de tres partes o pestañas: muro, información y fotos. Una parte donde se encuentra toda la información referente al grupo como objetivos, miembros, administradores, eventos y enlaces.

Los grupos poseen un mismo esquema que el del perfil de un usuario, pero con la diferencia de que poseen un espacio para el debate y/o discusiones llamado “foro de discusiones”. Los creadores del grupo, sus administradores, pueden ser uno o varios, estos tienen la capacidad de modificar o eliminar completamente las fotos de perfil, modificar el contenido básico del grupo, ya sea sus objetivos, descripciones, misiones, valores, a su vez, pueden permitir a otros usuarios ser parte de la administración de dicho grupo, eliminar comentarios de otros usuarios, mantener el equilibrio entre el contenido del grupo y su fin, generar temas de discusiones en el muro o foro, publicar y organizar eventos y controlar en general la dirección de dicho espacio.

Todos los usuarios pueden crear y administrar más de un grupo, siempre y cuando respeten las políticas de Facebook en cuanto al contenido que publiquen en él. Para la creación de estos grupos, se deben seguir una serie de pasos para su buena administración, facilitando su búsqueda y acceso.

Estos pasos comprenden introducir cierta información que defina en palabras claves de qué se trata o de qué tipo es el grupo. Estos comprenden las categorías de arte, negocios, cocina, política, economía, organizaciones, ocio, deportes, estudiantes, geografía, entre otros. Partiendo de allí se dividen

en otras sub-categorías para que su contenido y búsqueda sea mucho más puntual.

Su función primordial es establecer vínculos entre las personas “dándole a las personas el poder de compartir y hacer del mundo un lugar más abierto y conectado” (Facebook, 2004). Este sistema se puede comparar con las relaciones que tienen las personas desde el inicio de su existencia, las cuales, de acuerdo a los intereses y temas en común buscan agruparse y formar comunidades.

Con el pasar de los años, el hombre ha tratado de romper las barreras que lo limitaban para comunicarse fuera de su realidad más próxima. Con la invención de métodos que van desde señales de humo hasta la fibra óptica, el hombre ha podido ser capaz de acercarse aún más al conocimiento de realidades que antes no estaban a su alcance.

Con la puesta en escena del Internet, su desarrollo y auge ha sido dado de tal manera que ya no existen limitaciones ni de tiempo ni espacio para la comunicación e información. Con el desarrollo pleno de las redes sociales (Facebook, Twitter, MySpace, entre otras) estas limitaciones eliminadas en su totalidad.

Grupos de política en Facebook

Estos son los grupos que se tomará en cuenta durante toda la investigación para describir aún más cómo se da la comunicación en esta red social, ya que al ser grupos de política, se presume que poseen un alto rango de interacción y debate entre los usuarios.

Estos grupos ayudan a tener una participación mayor en cuanto a proyectos, movimientos, información, consultar datos y generar una mayor comunicación entre los usuarios con intereses y/o aspectos semejantes al grupo que han tenido acceso.

Como lo afirma Rojas (2010) citando a María Eugenia Peña en su investigación enfocada hacia el estudio de los foros en los grupos de política en Venezuela, nos dice que los grupos de Facebook no constituyen un lugar para el encuentro o reconciliación entre posturas políticas, sino que "...reflejan es la pugnacidad del debate político. Esta pugnacidad se manifiesta de dos formas: la descalificación del oponente, como ya indicamos anteriormente, y la atribución de malas intenciones a éste" (p. 15).

A partir de dicha cita, se puede decir que los grupos de política de Facebook se prestan para la discusión, para demostrar la rivalidad entre partidarios de uno u otro partido, y no para el debate, el encuentro o reconciliación.

Pero, ¿qué tan acertado está el autor en cuanto a la comunicación y debate que se da en los grupos de política en general? ¿Se da este fenómeno en todos los grupos? Para establecer una respuesta clara y precisa que afirme lo que el autor comenta, se analiza la interacción entre los usuarios de los grupos políticos en Venezuela.

Actualmente existen cantidades incontables de grupos de política en Facebook, tanto en Venezuela como a nivel internacional. Esto se puede confirmar al usar el buscador de la red social solo utilizando la palabra “política” apareciendo así diez grupos por página, tanto oficiales como no oficiales que contienen temas al respecto.

Capítulo III: Marco Metodológico

Tipo de investigación

La modalidad de este trabajo es del tipo investigativa, ya que este estudio permite un análisis más riguroso y detallado de cómo “se manifiesta un fenómeno y sus componentes” (Tapia, 2000). Por otro lado, este tipo de investigación permite estudiar de manera detallada a través de mediciones de sus elementos o factores que lo integran, para entender mejor la realidad humana.

El objetivo de una investigación científica consiste en “llegar a conocer las situaciones, costumbres y actitudes predominantes a través de la descripción exacta de las actividades, objetos, procesos y personas” (Deobold B. Van Dalen & William J. Meyer, 2006).

Dicha descripción encaja perfectamente con el desarrollo de nuestros objetivos, tanto el general como los específicos, para así al momento de los resultados, se pueda concluir si existe una verdadera comunicación en los grupos políticos de Facebook.

Objetivos

Para la presente investigación se planteó el objetivo general de describir los elementos de la comunicación en las redes sociales, específicamente en la herramienta Grupos de la red social Facebook.

Y como objetivos específicos:

- Identificar y describir el emisor, receptor, mensaje, canal y ruido dentro de los grupos de Facebook.
- Describir el proceso de comunicación que se opera en Facebook.
- Analizar si el proceso puede graficarse según los modelos de comunicación propuestos en la investigación de la comunicación de masas o si se plantea de un modo distinto.

Recolección de Información

Se han obtenido datos para “medir la frecuencia con que aparecen unos elementos de interés en el conjunto de una masa de información que hemos seleccionado para estudiar algunos de los aspectos que nos parecen útiles conforme a los propósitos de nuestra investigación” (Aranda, 2005). Esto se conoce comúnmente como un análisis de contenido.

Al inicio de esta investigación de contaba con diez (10) grupos de Facebook de distintas categorías para hacerle seguimiento y posteriormente elegir un grupo que poseyera las características pertinentes para que esta investigación se llevara a cabo.

En la siguiente tabla se muestra los diez (diez) grupos estudiados con su número de miembros revisados hasta el siete (7) de marzo de dos mil once (2011) y su respectiva categoría.

Tabla 2. Grupos venezolanos de Facebook según su número de miembros y su categoría.

N°	Nombre del grupo	N° de miembros	Categoría del grupo
1	Leopoldo López- Candidato a Presidente 2012	184931	Política
2	ViniloVersus	34006	Entretenimiento
3	HUGO CHAVEZ - Candidato a la Reelección Presidencial	14383	Política
4	Bill Gates	10142	Tecnología

5	Leopoldo López - Alcalde Metropolitano de Caracas	9959	Política
6	PSUV - Partido Socialista Unido de Venezuela	7507	Política
7	COPEI - Partido Popular: 64 años comprometidos con Venezuela.	7340	Política
8	Primero Justicia	6828	Política
9	Gustavo Cerati	6119	Entretenimiento
10	Ramón Muchacho - Coordinador de PJ Chacao	3720	Política

Fuente: elaboración propia tomando la información de la red social Facebook.

Posteriormente se toma el grupo número tres (3) para el estudio y análisis del muro y el foro de discusión, ya que este posee un gran número de miembros, dos administradores, ambos personas naturales; también posee un gran número de temas en el foro de discusión y un constante movimiento en el muro de dicho grupo. Todos estos aspectos lo hace un buen candidato para el análisis de su contenido

El análisis de contenido de nuestra muestra se estructuró en dos partes en cuanto al grupo de política en Facebook *“HUGO CHÁVEZ, Candidato a la Reelección Presidencial”*. Una primera parte conformada por los comentarios en el muro y una segunda parte conformada por las conversaciones en el foro de discusión, a partir de los datos recolectados desde el 25 de febrero de 2011. Para cada una de estas partes estudiadas se consideran diversas técnicas de recolección de información, instrumentos y herramientas de investigación para facilitar el estudio de dicho grupo.

Para el estudio tanto del muro como del foro de discusión de dicho grupo, se realizó un análisis cuantitativo de la información. Se registró la frecuencia de los elementos con que aparecen los elementos de la comunicación, tales como mensajes, ruido, frecuencia de aparición, participantes, entre otros.

Tabla 3. Matriz para el análisis de contenido de los mensajes del muro y/o foro de discusión.

Mensajes:

Categoría*	Frecuencia

Fuente: elaboración propia.

*Cada categoría luego será explicada brevemente para especificar su contenido.

Tabla 4. Matriz para el análisis de contenido del ruido presente en el muro y/o foro de discusión.

Ruido:

Categoría*	Frecuencia

Fuente: elaboración propia.

*Cada categoría luego será explicada brevemente para especificar su contenido.

Tabla 5. Matriz de análisis de contenido individual de los grupos.

	Fecha en la que se ingresó al grupo	NOTAS*
	Nombre del grupo	
Miembros		

Privacidad		
Última publicación en el Muro		
Última publicación en el Foro		

Fuente: elaboración propia.

* Este recuadro constaría para realzar los cambios que hubo en el grupo en cuanto a alguno de los aspectos estudiados.

Para el estudio del contenido general del muro de dicho grupo se utiliza una tabla de contenido que refleje el tema sobre el cual se conversa o discute, la fecha de la primera y última publicación, el número de participantes en la conversación y el número de mensajes que se generó en la discusión.

Tabla 6. Matriz de análisis de contenido general del muro.

Tema	
Primera publicación	
Ultima publicación	
N° de participantes	
N° de mensajes	

Fuente: elaboración propia.

Para el estudio del contenido general del foro de discusión se utiliza una tabla de contenido que refleje el tema sobre el cual se basa la discusión, la fecha de creación de dicho foro de discusión, la fecha de la última publicación en el foro, el número de participantes y el número de mensajes.

Tabla 7. Matriz de análisis de contenido general del foro de discusión.

Foro de discusión sobre	
Fecha de creación	
Ultima publicación	
N° de participantes	
N° de mensajes	

Fuente: elaboración propia.

Para el análisis de contenido sobre la frecuencia en que los participantes del foro de discusión se utiliza la siguiente tabla. Esta sirve para graficar el número de veces en que un participante realiza un comentario o da una respuesta en cada uno de los foros de discusión a analizar. Esta tabla ayudará a facilitar el estudio de los gráficos de las conversaciones tanto en el muro como del foro de discusión.

Tabla 8. Matriz de análisis de contenido sobre la frecuencia de los participantes en el foro de discusión y/o muro.

Participante	Letra asignada	N° de mensajes

Fuente: elaboración propia.

Y por otro lado, se realiza un estudio cuantitativo por medio de la herramienta de nube de palabras, la cual organiza por tamaño, de más grande a lo más pequeño, de acuerdo a la cantidad de repeticiones de las palabras que aparezcan en el muro y/o foro de discusión del grupo estudiado. Estas nubes de palabras se colocarán de anexos para visualizar de manera fácil y general los temas o términos más mencionados en los canales estudiados del grupo *“Hugo Chávez. Candidato a la Reección Presidencial”*

Procedimiento

Para la realización de esta investigación se eligió la red social Facebook, ya que esta página cuenta con los elementos necesarios para que se dé específicamente una comunicación entre los usuarios. Las herramientas que conforman esta red social, hacen más fácil la interacción entre los usuarios registrados en ella y se presta para que estos dialoguen, discutan, opinen entre ellos sus ideas, comentarios y posiciones en cuanto a cualquier tema de interés, además es la red social con mayor penetración en Venezuela.

En esta red social existen páginas principales de los usuarios registrados, grupos y páginas oficiales y no oficiales tanto de figuras públicas como de causas, organizaciones, movimientos, entre otros. La gama es muy amplia en cuanto al contenido que posee esta red social, por lo cual, se decidió limitar el estudio y tomar como muestra los grupos de dicha red social.

Se decidió los grupos de Facebook ya que estos contienen variadas herramientas para la discusión de temas como lo es la pestaña del muro, foros de discusión, eventos y fotos; en cada uno de estos, el usuario puede hacer comentarios sobre lo que otros usuarios o el mismo administrador del grupo publique en cada uno de estas pestañas. Por eso, presumimos que es el espacio de la red donde puede observarse mejor el proceso de comunicación. Por otro lado, el grupo permite la inclusión de varios usuarios que deseen incorporarse a este para estar al tanto de su contenido y así poder exponer su opinión o ideas en él.

El grupo permite, así mismo, el estudio de los diferentes elementos de la comunicación representados de diferentes maneras en cada parte de este. Por ello, se puede tomar cada uno de estos elementos de estudio y analizarlos continuamente para lograr llegar a una o varias conclusiones sobre el tema estudiado.

Otra de las delimitaciones que consideramos al momento de estudiar estos grupos en la red social, es sobre cuál grupo en específico seleccionar. Este debe generar un alto grado de interés en la población venezolana para que sea usado constantemente y así poder ejercer el estudio.

Actualmente en Venezuela, en el contexto en el que se desarrolla nuestra realidad, gira en torno a un ambiente de temas sobre política. Por ello se tomó en consideración un grupo de este ámbito, ya que este genera constantemente algo que opinar, generando así una gran cantidad de mensajes para poder desarrollar este estudio.

Luego de estudiar diferentes grupos de temas varios desde treinta y uno (31) de enero de dos mil diez (2010) hasta el veinticinco (25) de febrero de dos mil once (2011), se eligió el grupo venezolano *“HUGO CHÁVEZ, Candidato a la Reelección Presidencial”*.

A partir del veinticinco (25) de febrero de dos mil once (2011) y hasta principios del mes de marzo del presente año, se comenzó a estudiar más a fondo dicho grupo, ya que fue este el que registró más actividad y con ello varios mensajes de diferentes usuarios, estos permitieron el paso a su estudio y su análisis para luego generar las conclusiones pertinentes.

Población y muestra

Para alcanzar dichos objetivos se consideró una población compuesta por el grupo, ya mencionado anteriormente, de la red social Facebook perteneciente a Venezuela: *“HUGO CHÁVEZ, Candidato a la Reelección Presidencial”* compuesto hasta el mes de marzo de 2011 por catorce mil trescientos ochenta y tres (14.383) miembros.

En la página principal de dicho grupo en Facebook se puede leer que se autodefinen como una organización política para “promover la candidatura de Hugo Chávez” (Facebook., 2011). Su status permanece hasta dicha fecha como público, es decir, que todo el contenido puede ser visto por toda persona, sea usuario o no de la red social.

Se decidió utilizar unos criterios para realizar el estudio en el grupo en particular mencionado anteriormente de la red social. Uno de ellos es la cantidad de usuarios miembros del grupo, los cuales, pueden realizar comentarios y/o publicar mensajes en los diferentes canales que posee el grupo, como por ejemplo el muro o el foro. Gracias a esto, se posee una potencial cantidad de mensajes para llevar a cabo dicha investigación.

Para llevar a cabo la investigación en el grupo, se tomó en cuenta la cantidad de respuestas que generó un mensaje tanto en el muro como en el foro para tener una mayor cantidad de elementos de la conversación que evaluar para generar una conclusión lo más puntual y acertada posible. En este caso, se puede hacer una categorización de los temas que generaron más respuestas en un tiempo determinado.

Aplicando estos criterios básicos para el estudio en el grupo y tomando en cuenta la facilidad de acceso a la información, por ser este un grupo de acceso abierto, permite que la información esté a nuestro alcance para que este análisis se llevara a cabo de manera exitosa.

Capítulo IV: Análisis de la investigación

Proceso general de comunicación del grupo: “HUGO CHÁVEZ, Candidato a la Reelección Presidencial”

- Análisis de contenido de las conversaciones y discusiones en el muro

Tabla 9. Contenido general de la conversación N° 1 del muro del grupo “HUGO CHÁVEZ, Candidato a la Reelección Presidencial”.

Tema	“Discusión sobre la calidad del gobierno del presidente Hugo Chávez”
Primera publicación	22 de octubre de 2010.
Última publicación	19 de febrero de 2011.
N° de participantes	7 usuarios.
N° de mensajes	26 mensajes más mensaje iniciador.

Fuente: elaboración propia.

Tabla 10. Frecuencia de los participantes en el muro sobre el tema: “Calidad del gobierno del presidente Hugo Chávez”.

Participante	Letra asignada	N° de mensajes
Fernando Mejia	A	3
Irma Guillen	B	7
Álvaro Escobar	C	6
Orlando Tecano	D	5
Luis José Alguilar	E	1
Elizabeth Marquina	F	3
Ángela Rosa	G	1

Fuente: elaboración propia.

Gráfico 1: Análisis de red de la discusión en el muro sobre el tema: Calidad del gobierno del presidente Hugo Chávez.

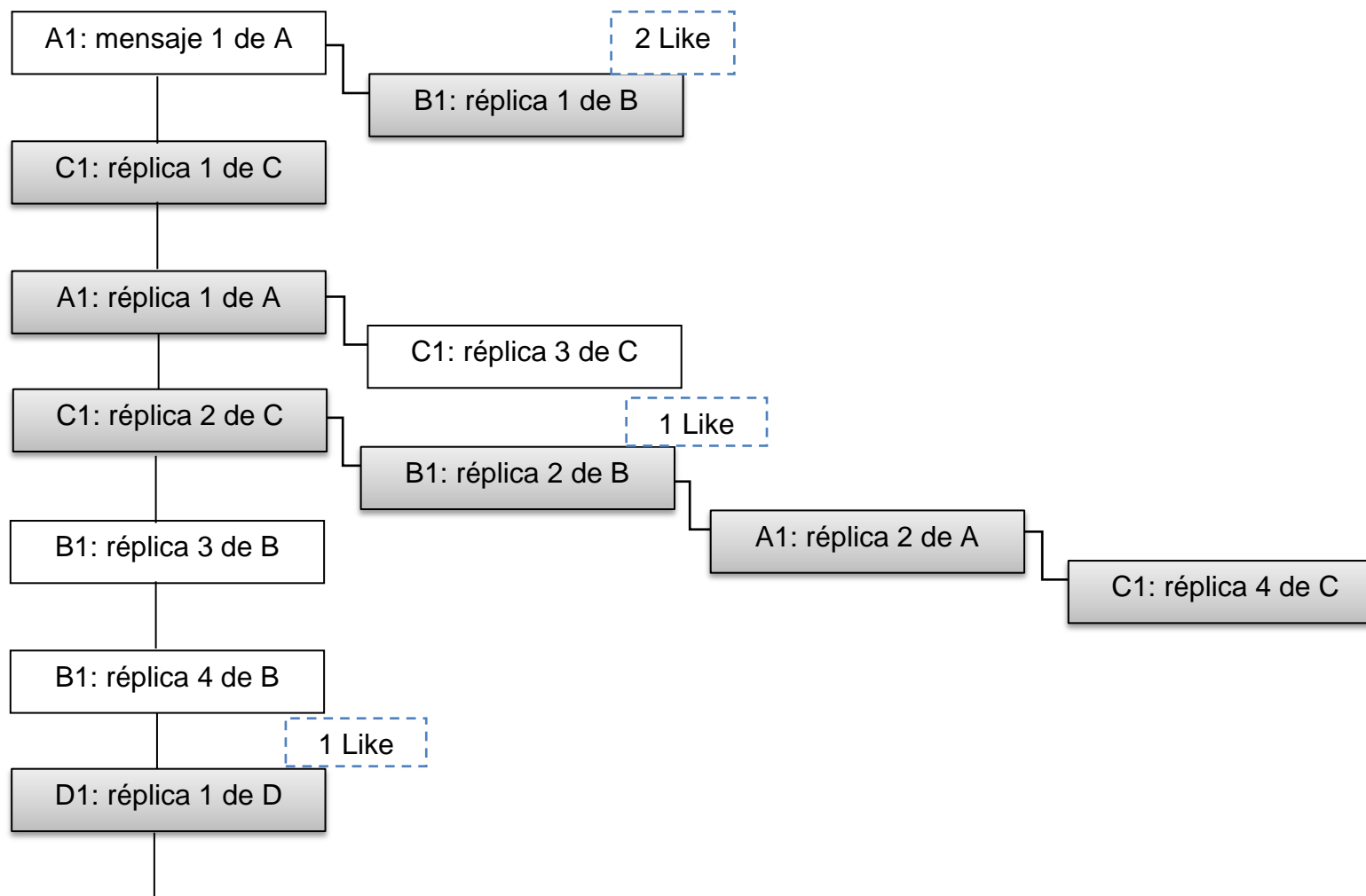

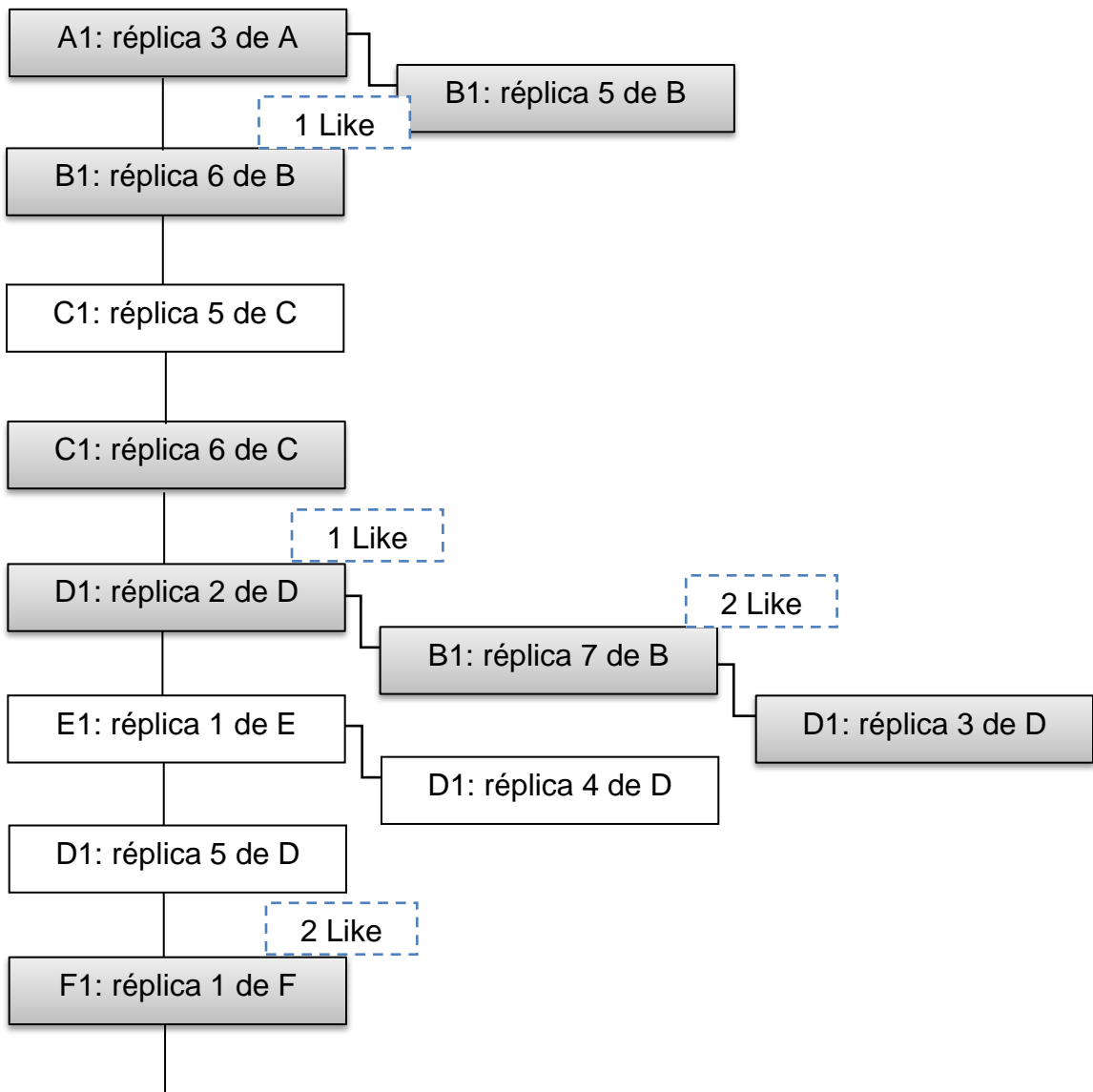

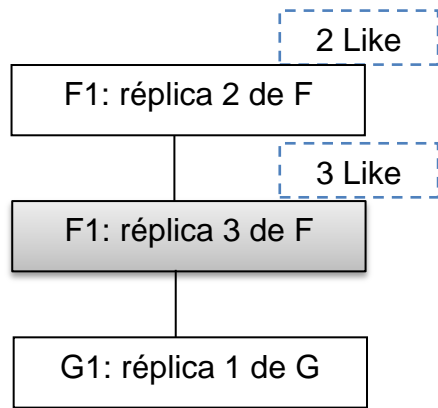

Fuente: elaboración propia.

* Ruido

** Likes

Tabla 11. Análisis de contenido de los mensajes en el muro sobre el tema: “Calidad del gobierno del presidente Hugo Chávez”.

Mensajes:

Categoría	Frecuencia
Insultos	9
Burlas	7
Defensa al Gobierno de Hugo Chávez	10

Fuente: elaboración propia.

Tabla 12. Análisis de contenido del ruido presente en el muro sobre el tema: “Calidad del gobierno del presidente Hugo Chávez”.

Ruido:

Categoría	Frecuencia
Insultos	9
Burlas	7
Mala ortografía	4

Fuente: elaboración propia.

Conclusiones de este primer análisis de comentarios en el muro sobre el tema: “Calidad del gobierno del presidente Hugo Chávez”.

- En este primer análisis de discusión en el muro, se pudo observar que de veintiséis comentarios publicados, nueve fueron respuestas directas a otros usuarios que comentaron anteriormente, estos pueden considerarse como “feedback” directos, el resto, fueron comentarios que siguen con el hilo de la conversación pero sin referirse a nadie en particular.
- Por otro lado, en este canal hubo siete participantes, de los cuales tres de ellos comentaron más de cinco veces. Estos pasaron a ser tanto

emisores como receptores. Se puede decir que hubo quince (15) “Likes”, los cuales entrarían a ser meramente receptores, generando un “feedback” indirecto, ya que no generan ningún tipo de comentarios.

- El mensaje que más polémica o más número de respuestas generó fue gracias a un emisor que publicó un mensaje ofensivo hacia el gobierno de Hugo Chávez, generando que tres (3) usuarios más comentaran sobre ello.

- En cuanto a los insultos, mala ortografía y burlas, son considerados como el ruido del sistema comunicativo en esta conversación, ya que generan distracciones a los otros usuarios al momento de seguir con el cauce de la conversación.

Tabla 13. Contenido general de la conversación N° 2 del muro del grupo “HUGO CHÁVEZ, Candidato a la Reelección Presidencial”.

Tema	“Discusión sobre las verdades detrás del gobierno de Hugo Chávez”.
Primera publicación	31 de julio de 2010.
Última publicación	20 de septiembre de 2010.
N° de participantes	6 usuarios.
N° de mensajes	20 mensajes más mensaje iniciador.

Fuente: elaboración propia.

Tabla 14. Frecuencia de los participantes en el muro sobre el tema: “las verdades detrás del gobierno de Hugo Chávez”.

Participante	Letra asignada	N° de mensajes
Fernando Mejia	A	5
Álvaro Escobar	B	7
Nancy Rodríguez	C	3
Maida López	D	1

Zuyely Castellano	E	2
Duncan Mcleod	F	3

Fuente: elaboración propia.

Gráfico 2: Análisis de red de la discusión en el muro sobre el tema: “Las verdades detrás del presidente Hugo Chávez”.

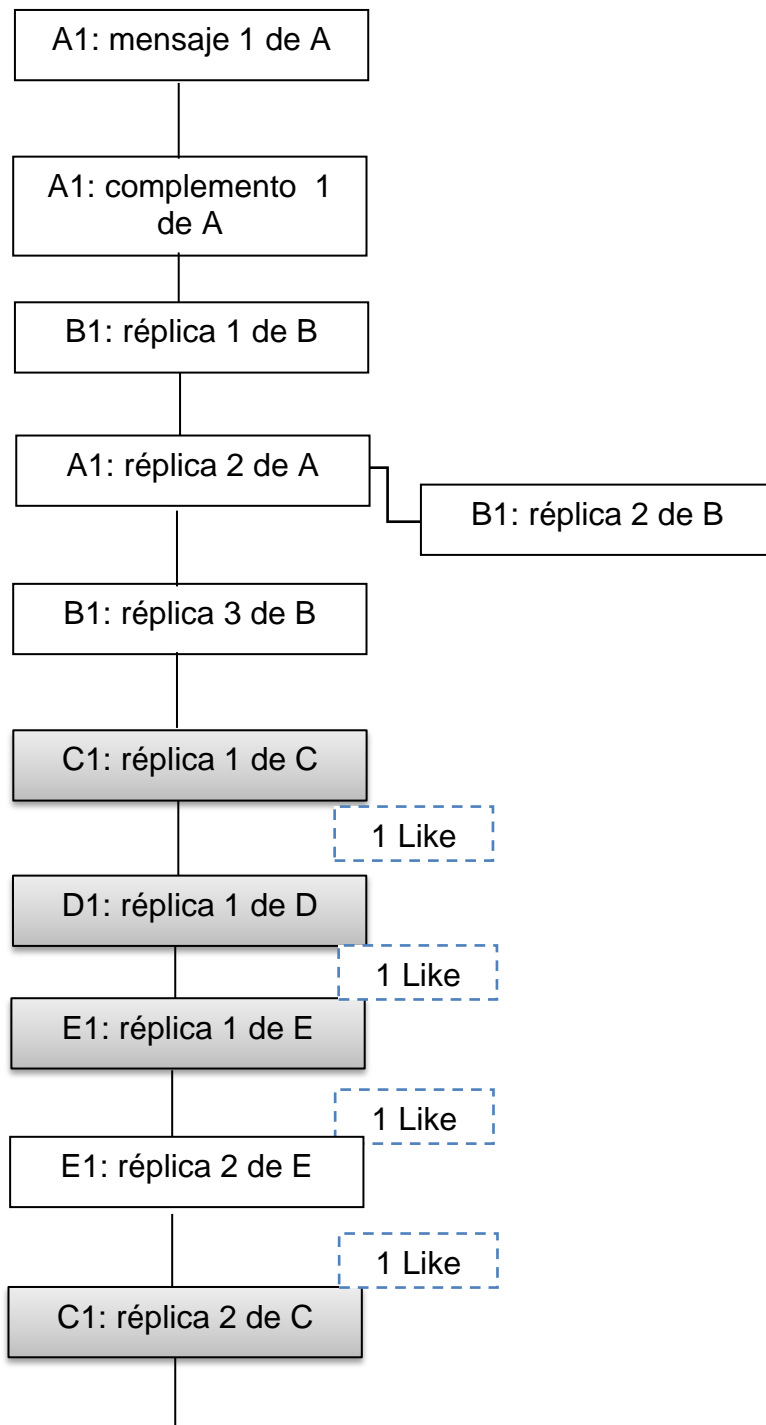

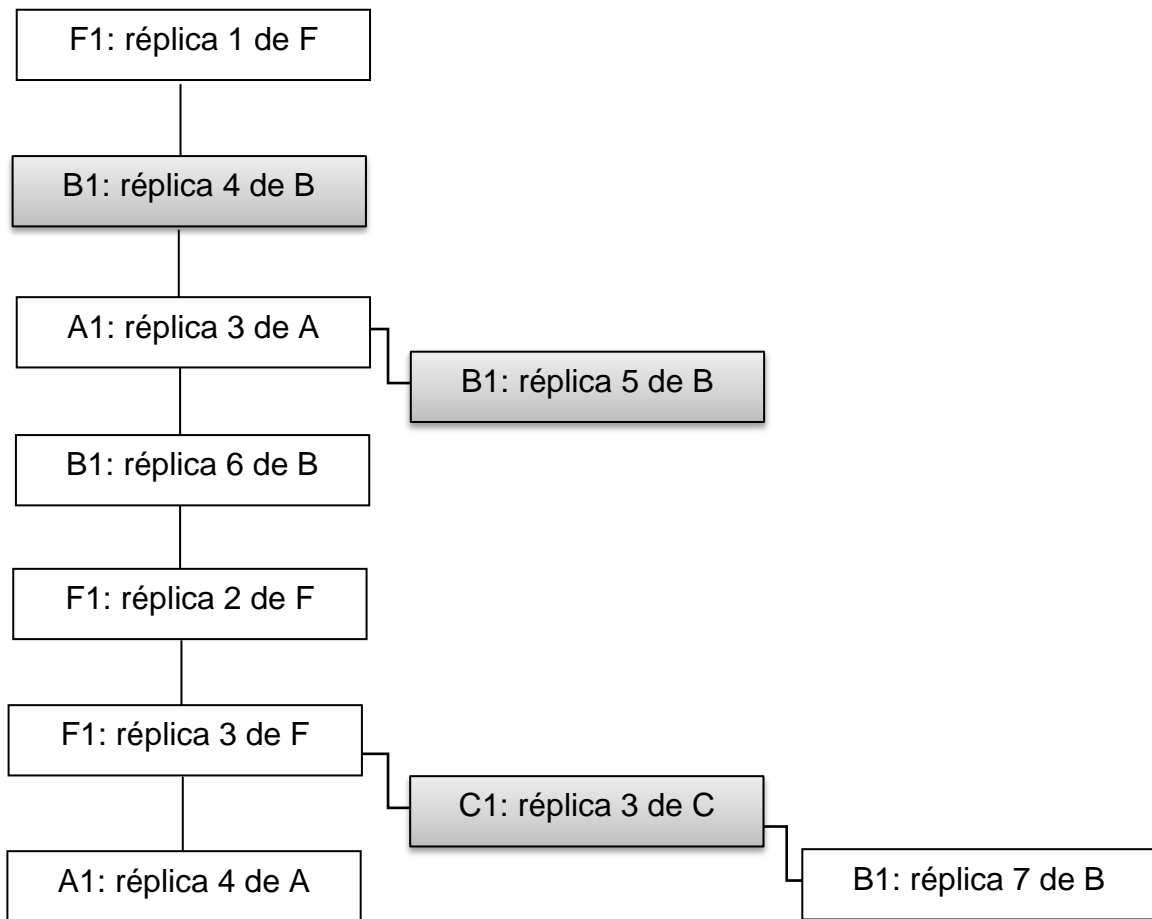

Fuente: elaboración propia.

 * Likes

 ** Ruido

Tabla 15. Análisis de contenido de los mensajes en el muro sobre el tema: “Las verdades detrás del gobierno de Hugo Chávez”.

Mensajes:

Categoría	Frecuencia
Defensa al gobierno del presidente Hugo Chávez	4
Demanda argumentación	1
Consejos para otros usuarios	1

Disgustos en contra del gobierno de Hugo Chávez	4
Comparación del gobierno de Hugo Chávez con otros gobiernos internacionales	2
Insultos	7

Fuente: elaboración propia.

Tabla 16. Análisis de contenido del ruido presente en el muro sobre el tema: “Las verdades detrás del gobierno de Hugo Chávez”.

Ruido:

Categoría	Frecuencia
Insultos	7

Fuente: elaboración propia.

Conclusiones del segundo análisis de comentarios en el muro sobre el tema: “Las verdades detrás del gobierno de Hugo Chávez”.

➤ En este segundo análisis de discusión en el muro, se pudo observar que de veinte comentarios publicados, cuatro fueron respuestas o “feedback” directos a otros usuarios que comentaron anteriormente. El resto fueron comentarios que siguen con el hilo de la conversación pero sin referirse a nadie en particular.

➤ Hubo seis participantes, de los cuales dos de ellos comentaron más de cinco veces.

➤ El emisor del primer mensaje tuvo poca participación en comparación al primer estudio. Pero en el resto de los comentarios, siempre hubo uno que mantenía o generaba otra respuesta. El cambio de rol siempre estaba presente.

➤ La mayor cantidad de respuestas directas fue generado por un primer mensaje comentando las faltas del gobierno de Hugo Chávez. Este tuvo dos mensajes en respuesta.

➤ En cuanto a los “Likes” en esta conversación, hubo solo cuatro (4), los cuales, como en el estudio anterior, entrarían a ser simplemente receptores, generando el “feedback” indirecto

➤ El ruido en esta conversación fue muy bajo en comparación al primer estudio. Solo hubo siete (7) comentarios que fueron insultos a otros usuarios de la conversación.

Tabla 17. Contenido general de la conversación N° 3 del muro del grupo “HUGO CHÁVEZ, Candidato a la Reección Presidencial”.

Tema	“Situación de la pobreza, hambre y gente en las calles venezolanas”.
Primera publicación	25 de mayo de 2010.
Última publicación	24 de junio de 2010.
N° de participantes	7 usuarios.
N° de mensajes	14 mensajes más mensaje iniciador.

Fuente: elaboración propia.

Tabla 18. Frecuencia de los participantes en el muro sobre el tema: “Situación de la pobreza, hambre y gente en las calles venezolanas”.

Participante	Letra asignada	N° de mensajes
Mijares Johan Alberto	A	6
Elvis Hernández	B	2
Melba Flen-Bers	C	4
José Ángel	D	1
Álvaro Escobar	E	1
Gloria Montiel	F	1
Zuyely Castellano	G	1

Fuente: elaboración propia.

Gráfico 3. Análisis de red de la discusión en el muro sobre el tema: “Situación de la pobreza, hambre y gente en las calles venezolanas”.

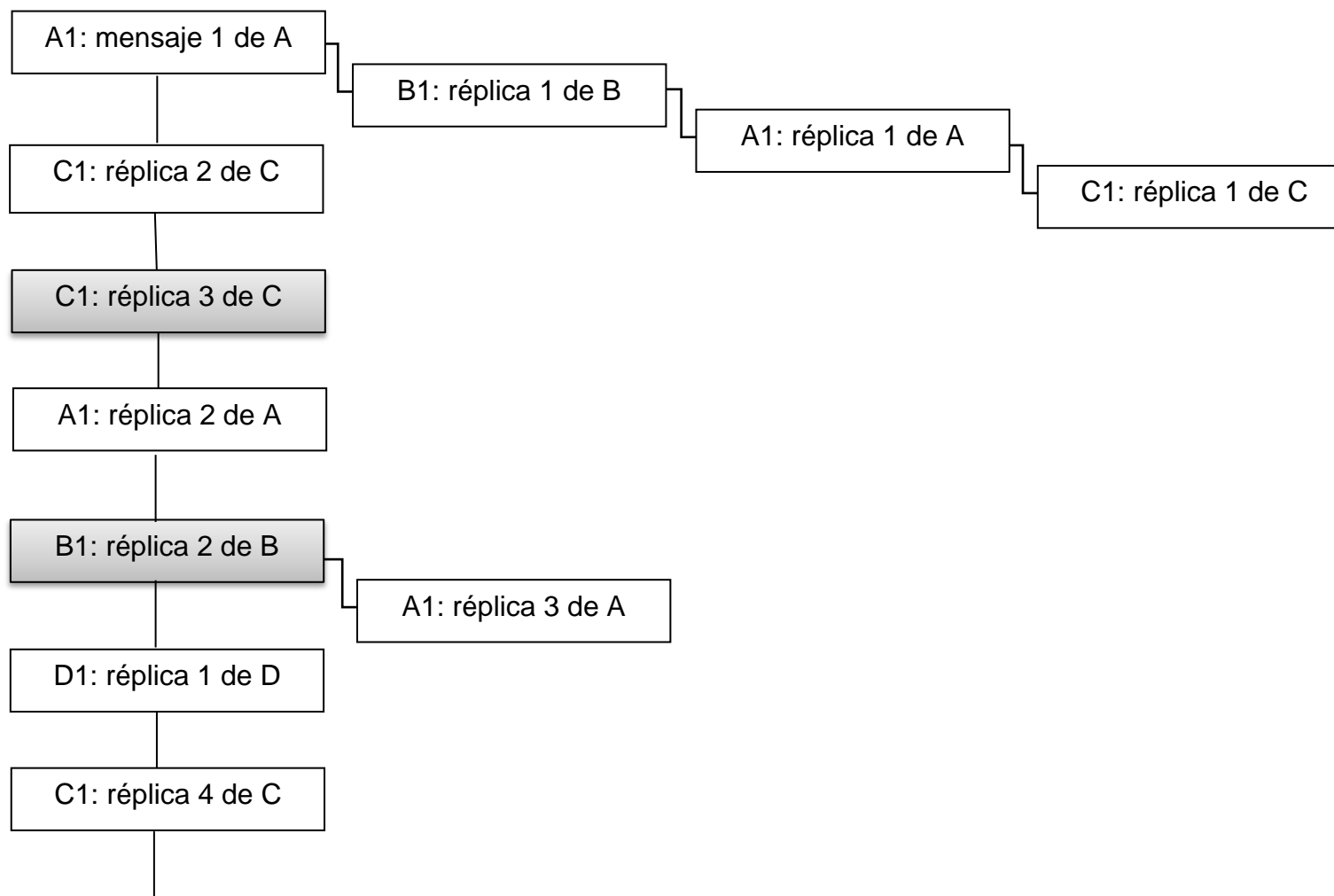

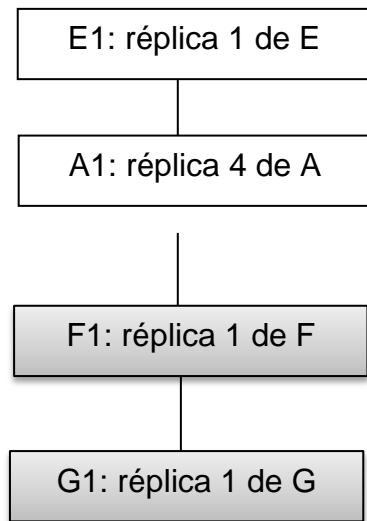

Fuente: elaboración propia.

 *Ruido

Tabla 19. Análisis de contenido de los mensajes en el muro sobre el tema: “Situación de la pobreza, hambre y gente en las calles venezolanas”.

Mensajes:

Categoría	Frecuencia
Defensa al gobierno del presidente Hugo Chávez	5
Contradicción de usuario	1
Insultos	3
Disgustos contra del gobierno de Hugo Chávez	1
Links	1
Defensa propia	3

Fuente: elaboración propia.

Tabla 20. Análisis de contenido del ruido presente en el muro sobre el tema: “Situación de la pobreza, hambre y gente en las calles venezolanas”.

Ruido:

Categoría	Frecuencia
Links	1
Insultos	3

Fuente: elaboración propia.

Conclusiones del tercer análisis de comentarios en el muro sobre el tema: “Situación de la pobreza, hambre y gente en las calles venezolanas”.

➤ En este tercer análisis de discusión en el muro, se pudo observar que de catorce (14) comentarios publicados, tres (3) fueron respuestas o “feedback” directos a otros usuarios que comentaron anteriormente, el resto,

fueron publicaciones que siguen con el hilo de la conversación pero sin referirse a nadie en particular.

- El número de participantes en este caso fue siete (7) personas, de los cuales dos de ellos comentaron más de tres (3) veces.

- La mayor cantidad de respuestas directas fue generado por un primer mensaje comentando las faltas del gobierno en cuanto a las personas y pobreza que todavía se ven en las calles venezolanas. Este tuvo tres (3) mensajes en respuesta de distintos usuarios.

- El “feedback” indirecto fue de cero (0) comentarios.

- El ruido en esta conversación fueron de cuatro (4) comentarios, de los cuales tres (3) fueron insultos a otros usuarios presentes en la conversación y el uno (1) restante fue la publicación de un link, ya que estos generan distracción en cuanto al seguimiento de la conversación en el muro, por otro lado, dan pie a que el usuario se retire de la página de Facebook.

➤ **Análisis de contenido de las conversaciones y discusiones en el foro de discusión**

Tabla 21. Contenido general de la discusión N° 1 del foro de discusión del grupo “HUGO CHÁVEZ, Candidato a la Reelección Presidencial”.

Foro de discusión sobre	“Mentiras mediáticas de Chávez”
Fecha de creación	28 de agosto de 2009
Última publicación	8 de octubre de 2009
N° de participantes	11 usuarios.
N° de mensajes	50 mensajes.

Fuente: elaboración propia.

Tabla 22. Frecuencia de los participantes en el foro de discusión sobre el tema “Mentiras mediáticas de Chávez”.

Participante	Letra asignada	N° de mensajes
Juan Carlos Lizardo	A	21
Jorge Pineda	B	5
Javier Vázquez	C	1
Julimer García	D	2
Lorena Mircunda	E	1
Cesar Yanes	F	2
Jonathan Ayala	G	10
María Angélica Pastrano	H	3
Juan Ignacio Uzcategui	I	2
Fidel Ortega	J	2
Patricio Dueñas	K	1

Fuente: elaboración propia.

Gráfico 4. Análisis de red del foro de discusión sobre el tema: “Mentiras mediáticas de Chávez”.

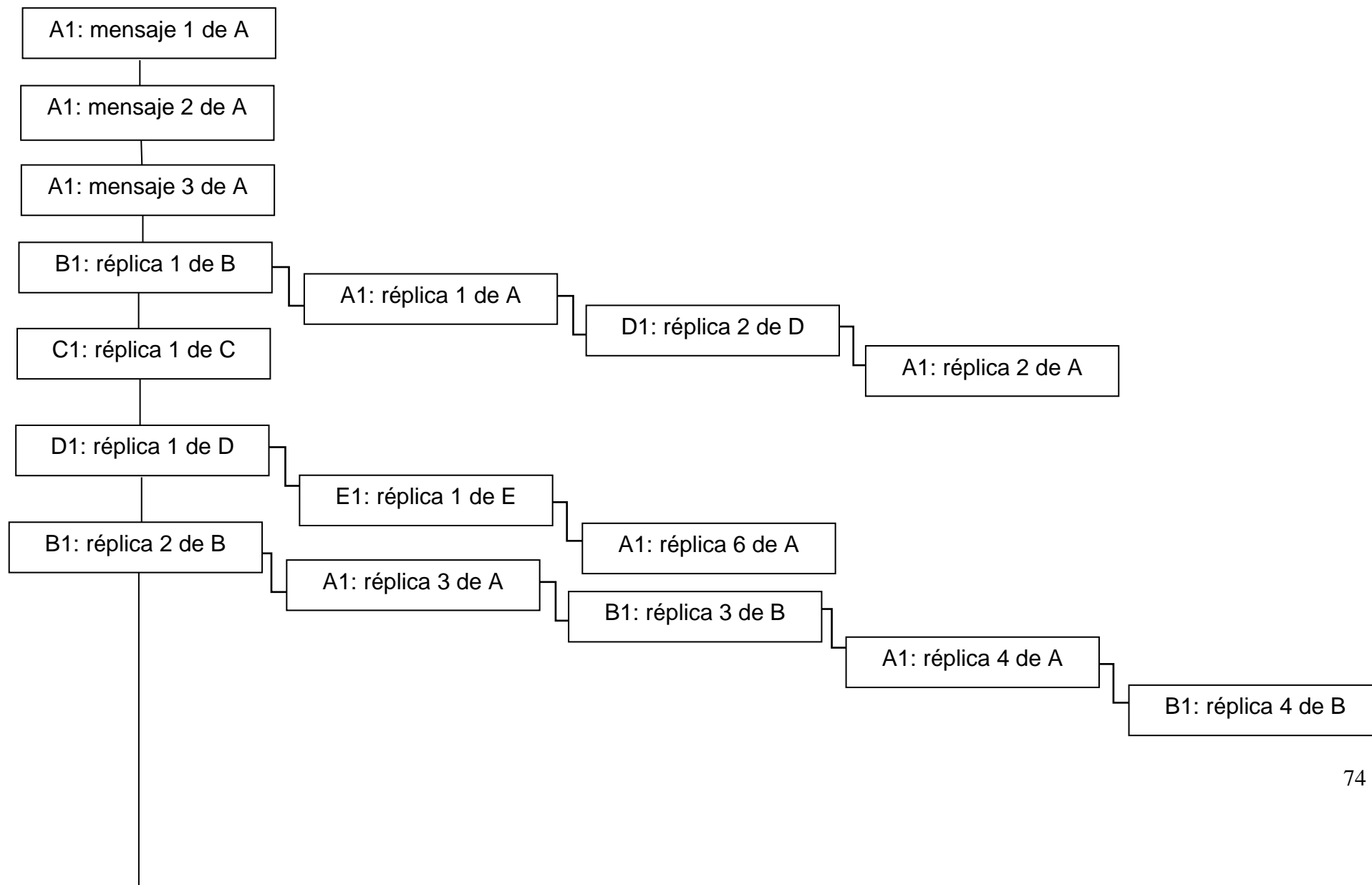

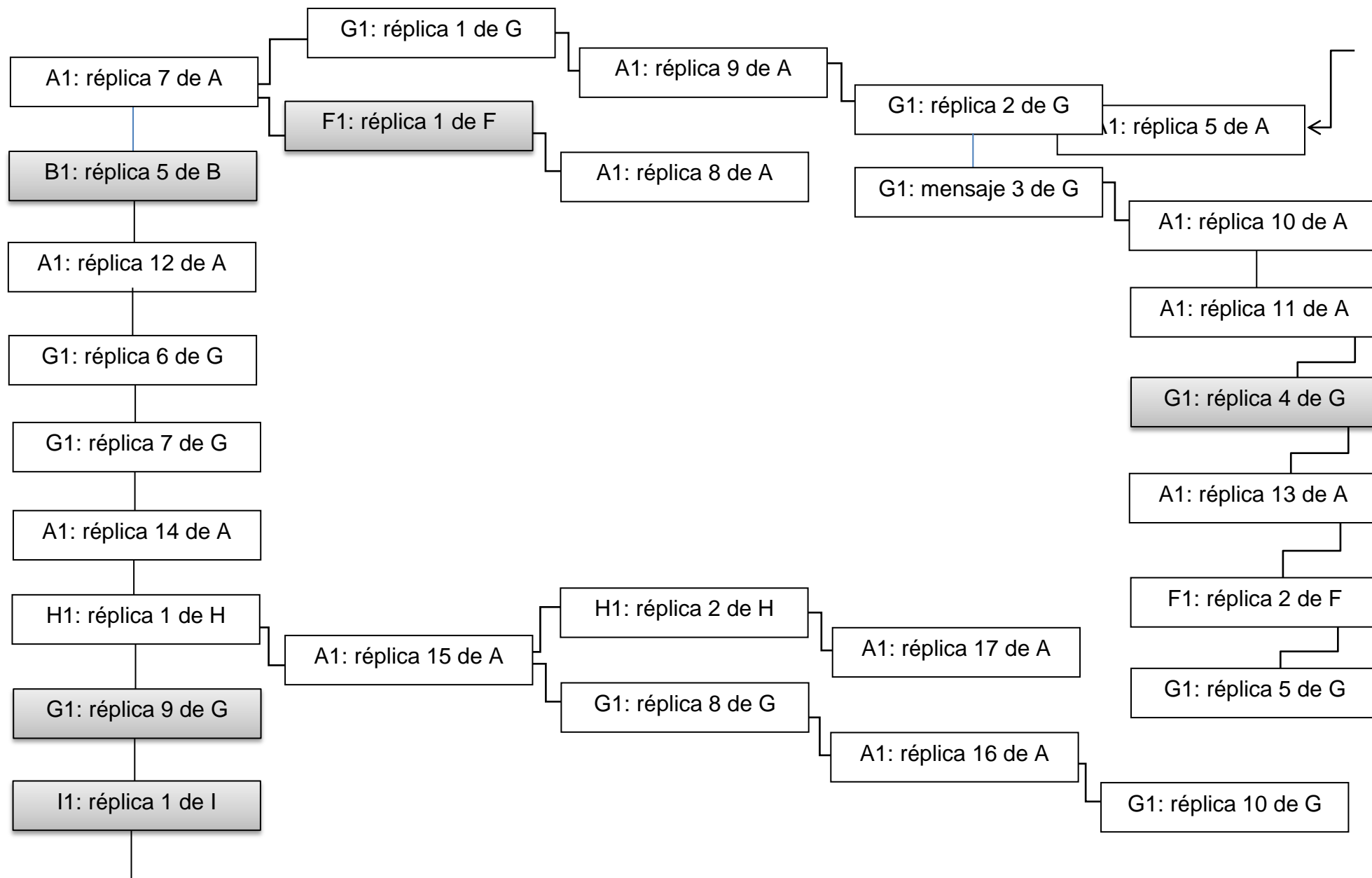

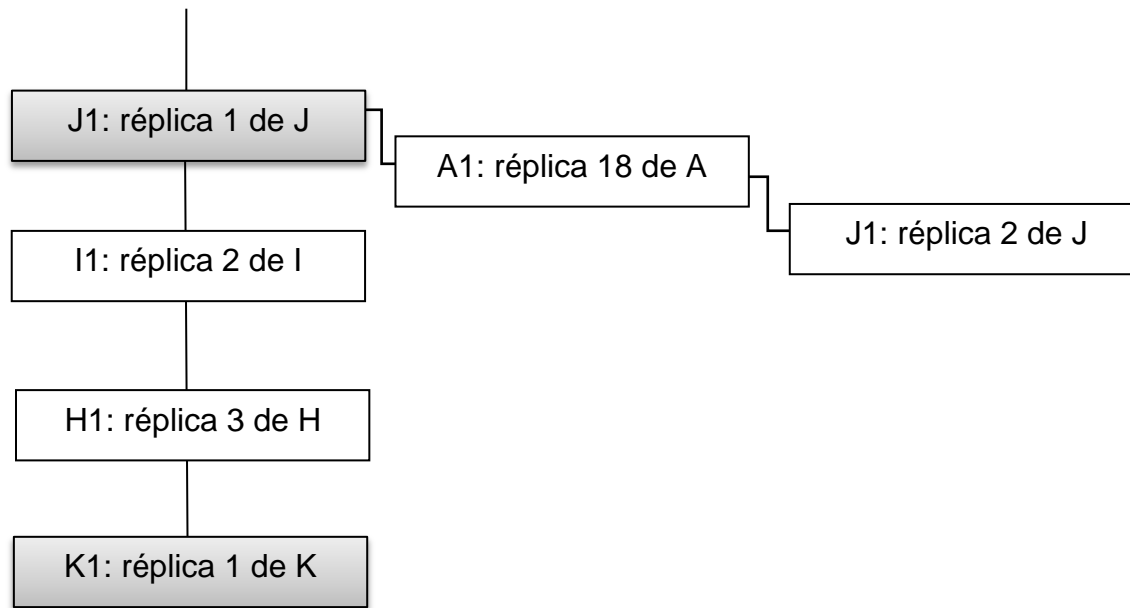

Fuente: elaboración propia.

 ** Ruido

Tabla 23. Análisis de contenido de los mensajes en el foro de discusión sobre el tema: “Mentiras mediáticas de Chávez”

Mensajes:

Categoría	Frecuencia
Critica al gobierno del presidente Hugo Chávez	17
Defensa y/o apoyo al gobierno del presidente Hugo Chávez	16
Defensa al gobierno colombiano	2
Crítica al gobierno anterior al de Hugo Chávez	1
Crítica a la oposición	1
Crítica sobre el uso de términos en el foro	1
Crítica al gobierno Cubano	1
Insultos	4
Critica al gobierno de Estados Unidos	1
Defensa al gobierno Cubano	1
Defensa al gobierno de Estados Unidos	1
Links	2
Apoyo al debate	1
Crítica al tiempo tomado para próxima respuesta	1
Disculpas públicas	1
Amenazas	1
Defensa a sí mismo	1

Fuente: elaboración propia.

Tabla 24. Análisis de contenido del ruido presente en el foro de discusión sobre el tema: “Mentiras mediáticas de Chávez”.

Ruido:

Categoría	Frecuencia
Links	2

Amenazas	1
Insultos	4

Fuente: elaboración propia.

Conclusiones del primer análisis de mensajes en el foro de discusión sobre el tema: “Mentiras mediáticas de Chávez”.

➤ En este primer análisis de mensajes del foro de discusión, se pudo observar que de cincuenta (50) mensajes publicados, dieciséis (16) fueron respuestas o “feedback” directo totales a otros usuarios que comentaron anteriormente.

➤ El mensaje que generó más respuestas en el foro de discusión mediante la comunicación entre varios miembros del grupo fue el que generó un total de nueve (9) respuestas directas. Seguido por otro que generó solo cuatro (4) respuestas directas.

➤ El número de participantes en este primer análisis del foro de discusión fue once (11) personas, de los cuales el usuario que inició el foro comentó veintiún (21) veces entre mensajes dirigidos directamente a otros usuarios y mensajes complemento para continuar con el debate. Seguido de este primer participante, estaba otro presente que continuaba con el debate, con diez (10) comentarios en el foro. El resto de los mensajes de los demás usuarios oscilaban entre cinco (5) y tres (3) mensajes.

➤ La mayor cantidad de respuestas directas fue generado por un primer mensaje exigiendo respeto hacia el gobierno colombiano y unas cuantas críticas al gobierno venezolano. Este tuvo nueve (9) mensajes en respuesta de distintos usuarios.

➤ El “feedback” indirecto fue de cero (0) comentarios, ya que en este caso, el foro no permite a los usuarios esta opción como se pudo encontrar en el muro.

➤ El ruido en esta conversación fueron de siete (7) mensajes, de los cuales cuatro (4) fueron mensajes con insultos a otros usuarios presentes en la conversación, dos (2) fueron mensajes con link para ingresar a otras páginas y el uno (1) restante fue un mensaje con contenido amenazante para otro usuario presente en el foro de discusión.

Tabla 25. Contenido general de la discusión N° 2 del foro de discusión del grupo “HUGO CHÁVEZ, Candidato a la Reección Presidencial”.

Foro de discusión sobre	“Qué opinan sobre la sentencia chucuta que sacó Ismael García”
Fecha de creación	20 de abril de 2009.
Última publicación	14 de agosto de 2009.
N° de participantes	6 participantes.
N° de mensajes	14 mensajes.

Fuente: elaboración propia.

Tabla 26. Frecuencia de los participantes en el foro de discusión sobre el tema “Qué opinan sobre la sentencia chucuta que sacó Ismael García”.

Participante	Letra asignada	N° de mensajes
Maricela Azuaje	A	7
José Manuel Blanco	B	1
José Barrios	C	2
Keysho Salcedo	D	1
Juan Manuel Rosales	E	1
Carlos Andrés Rodríguez	F	2

Fuente: elaboración propia.

Gráfico 5. Análisis de red del foro de discusión sobre el tema: “Qué opinan sobre la sentencia chucuta que sacó Ismael García”.

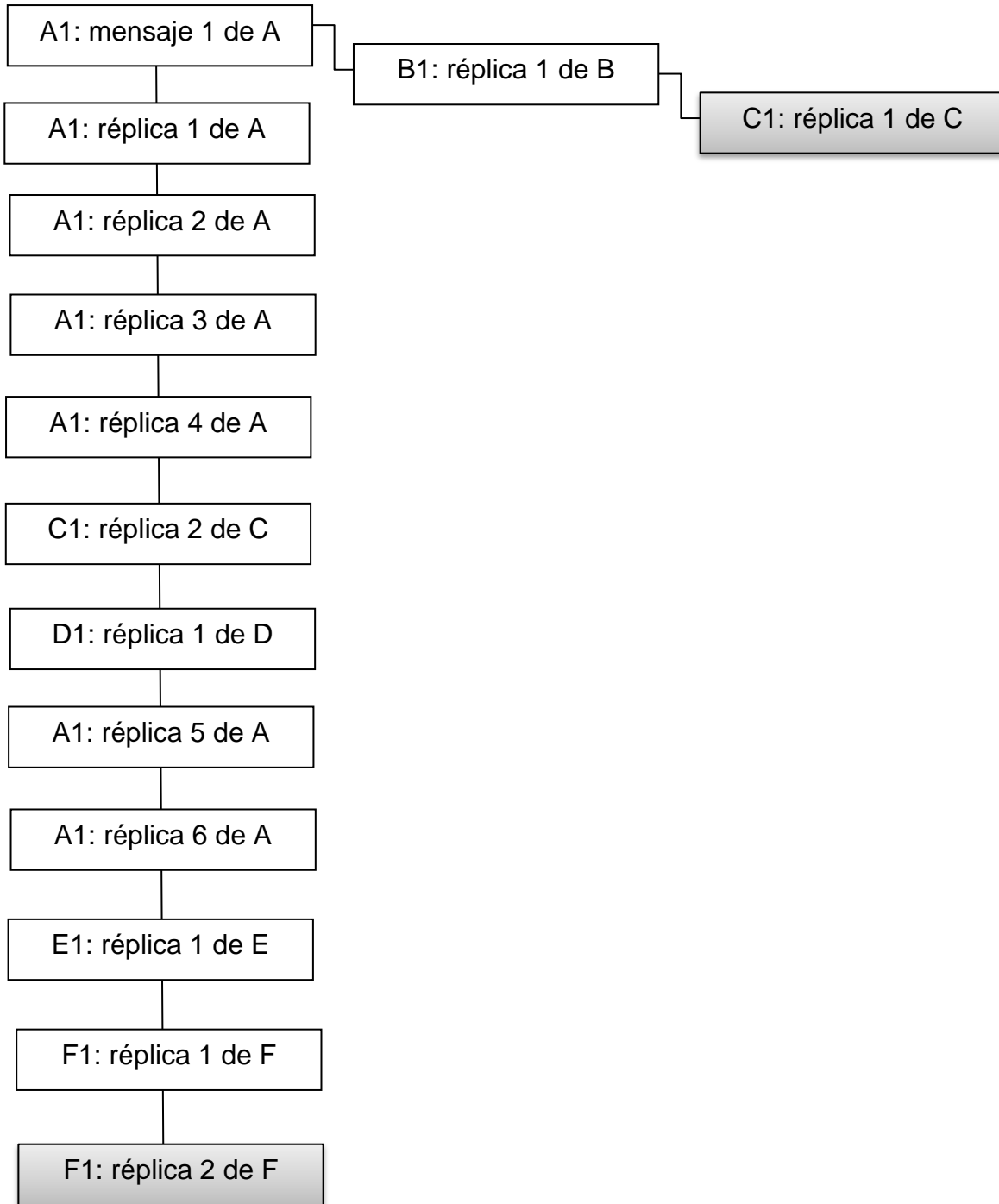

Fuente: elaboración propia.

 ** Ruido

Tabla 27. Análisis de contenido de los mensajes en el foro de discusión sobre el tema: “Qué opinan sobre la sentencia chucuta que sacó Ismael García”.

Mensajes:

Categoría	Frecuencia
Crítica a la falta de seriedad en los procesos legislativos	2
Omitir la realidad	1
Insultos	1
Agradecimientos	3
Crítica a la oposición	4
Apoyo al gobierno de Hugo Chávez	2
Links	1

Fuente: elaboración propia.

Tabla 28. Análisis de contenido del ruido presente en el foro de discusión sobre el tema: “Qué opinan sobre la sentencia chucuta que sacó Ismael García”.

Ruido:

Categoría	Frecuencia
Links	1
Insultos	1

Fuente: elaboración propia.

Conclusiones del segundo análisis de mensajes en el foro de discusión sobre el tema: “Qué opinan sobre la sentencia chucuta que sacó Ismael García”.

➤ En este segundo análisis de mensajes del foro de discusión, se pudo observar que de catorce (14) mensajes publicados, solo dos (2) fueron

respuestas o “feedback” directo a otros usuarios que comentaron anteriormente.

➤ El número de participantes en este análisis del foro de discusión fue seis (6) personas. El emisor del primer mensaje fue el que publicó el mayor número de ellos, con siete publicaciones, tres (3) de ellos fueron agradeciendo las respuestas de otros usuarios. El resto de los participantes comentó entre uno o dos mensajes.

➤ La mayor cantidad de respuestas directas fue generado por el primer mensaje del foro, este trataba sobre la poca seriedad de la oposición del gobierno de Hugo Chávez, en cuanto a la realización de algún proceso legislativo en Venezuela. Este tuvo dos (2) mensajes en respuesta de distintos usuarios.

➤ El “feedback” indirecto fue de cero (0) comentarios, ya que en este caso como en el anterior, el foro no permite a los usuarios esta opción.

➤ El ruido en esta conversación fue de dos (2) mensajes. Uno era la publicación de un link para ir a otra página web y el otro tenía por contenido insultos hacia personas de la oposición del gobierno venezolano.

Tabla 29. Contenido general de la discusión N° 3 del foro de discusión del grupo “HUGO CHÁVEZ, Candidato a la Reelección Presidencial”.

Foro de discusión sobre	“¿Por qué será que los escuálidos cuando pierden nunca aceptan su derrota?”
Fecha de creación	16 de febrero de 2009.
Última publicación	19 de abril de 2009.
N° de participantes	11 participantes.
N° de mensajes	11 mensajes.

Fuente: elaboración propia.

Tabla 30. Frecuencia de los participantes en el foro de discusión sobre el tema “¿Por qué será que los escuálidos cuando pierden nunca aceptan su derrota?”.

Participante	Letra asignada	N° de mensajes
Lis García	A	1
Edward Rolando Luquez	B	1
Melba Flen-Bers	C	1
Ricardo Puño	D	1
Zaida Marcano	E	1
Jenny Cisneros	F	1
Luisfer Filth	G	1
Oscar Armando Castillo	H	1
Luis Centeno	I	1
Alexnder Torres	J	1

Fuente: elaboración propia.

Gráfico 6. Análisis de red del foro de discusión sobre el tema: “¿Por qué será que los escuálidos cuando pierden nunca aceptan su derrota?”.

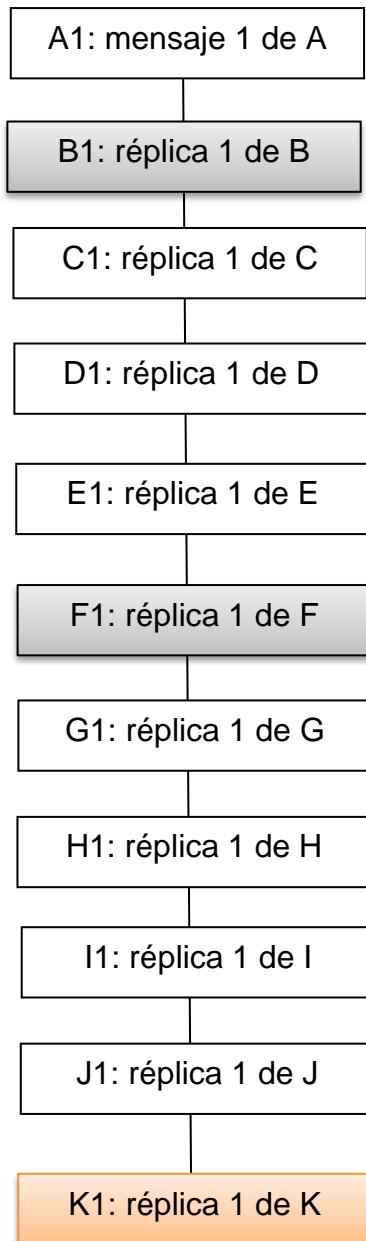

Fuente: elaboración propia.

* Comentario eliminado por el administrador.

** Ruido.

Tabla 31. Análisis de contenido de los mensajes en el foro de discusión sobre el tema: “¿Por qué será que los escuálidos cuando pierden nunca aceptan su derrota?”.

Mensajes:

Categoría	Frecuencia
Crítica a la oposición venezolana	1
Insultos	2
Apoyo al gobierno de Hugo Chávez	5
Razón por la cual no aceptan la derrota	8

Fuente: elaboración propia.

Tabla 32. Análisis de contenido del ruido presente en el foro de discusión sobre el tema: “¿Por qué será que los escuálidos cuando pierden nunca aceptan su derrota?”.

Ruido:

Categoría	Frecuencia
Insultos	2

Fuente: elaboración propia.

Conclusiones del tercer análisis de mensajes en el foro de discusión sobre el tema: “¿Por qué será que los escuálidos cuando pierden nunca aceptan su derrota?”.

➤ En este tercer análisis de mensajes del foro de discusión, se pudo observar que de once (11) mensajes publicados, ninguno tuvo mensajes directos, solo eran respuestas de distintos participantes respondiendo la pregunta del primer emisor. Ninguno de los participantes responde o comenta algún mensaje realizado por otro.

- El número de participantes en este análisis del foro de discusión fue once (11) personas. Cada uno de ellos realizó comentarios en el foro una sola vez.
- En cuanto a respuestas entre los usuarios, no hubo de ningún tipo. Las respuestas se limitaron a hacerlas de manera independiente respondiendo la pregunta sin referirse a nadie y dando su opinión, sin dar pie a ningún tipo de conversación entre ellos mismos.
- El “feedback” indirecto fue de cero (0) comentarios, ya que por ser un foro de discusión, no posee la opción de “Likes”.
- El ruido en esta conversación fue de dos (2) mensajes. Ambos fueron insultos a la oposición del gobierno de Hugo Chávez.
- En este caso, a diferencia de los cinco análisis anteriores, se nota la presencia del administrador por la eliminación de un mensaje en el foro de discusión. Esto se puede detallar al ver el Gráfico 6 donde el último mensaje de dicho foro se encuentra eliminado.

Luego de haber estudiado las conversaciones y discusiones tanto en el muro como en el foro de discusión del grupo *“HUGO CHÁVEZ, Candidato a la Reelección Presidencial”*, se pudo llegar a una serie de conclusiones generales que permiten ver de manera general las diferentes cualidades de los elementos de la comunicación que posee cada uno de estos canales en dicho grupo.

En primer lugar, tenemos los elementos principales de la comunicación presentes tanto en el muro como en el foro de discusión. El emisor genera el primer comentario que da paso a las respuestas o mensajes de diferentes usuarios. En esta parte se ve la presencia, no de uno, sino de varios receptores activos, es decir, los receptores que dan una respuesta a ese primer mensaje o comentario refiriéndose a un usuario en particular, de manera que actúan como emisores, actuando en total reciprocidad de roles, lo que Pasquali refiere como una de las características esenciales de la comunicación.

Por otro lado, se tienen a los receptores pasivos, que son aquellos que hacen presencia en el muro al momento de hacer “click” sobre “Like”. Estos

receptores pasivos se ven solamente mediante el muro, ya que el foro de discusión no permite al usuario esa opción. Aunque estos receptores no actúan como emisores, su retroalimentación permite conocer su posicionamiento a favor de los mensajes emitidos.

Por otro lado, en todo modelo de comunicación se tiene los canales de transmisión de la información, que en este caso son las pestañas del muro, eventos, fotos y el foro de discusión. En ellos la información transmitida vendría siendo los comentarios o mensajes que cada usuario de la red social hace en los grupos. En este proyecto sólo se estudiaron el muro y el foro de discusión, herramientas que se hicieron principalmente para que los usuarios tengan un espacio de interacción para compartir opiniones, ideas, comentarios y mensajes. Tanto en el muro como en el foro de discusión se cumplen las funciones para las que fueron hechos estos canales.

El muro del grupo estudiado permite la comunicación entre los participantes generando un espacio para la publicación de mensajes, a su vez ofrece la opción de que exista un receptor pasivo mediante el uso del “Like”, no posee un límite de caracteres para la publicación de mensajes, lo cual permite la libertad de extenderse o no en los comentarios de cada participante. Se puede decir que este canal es más abierto al público, ya que al tener acceso al grupo, automáticamente nos guía al muro y a lo más reciente que se dijo.

El foro de discusión del grupo estudiado permite el espacio para el debate entre un número de participantes indeterminado, es decir, que cada persona que posea una cuenta en la red social Facebook, puede comentar libremente en él. El foro de discusión puede catalogarse como un canal más cerrado en comparación al muro, ya que el usuario tiene la libertad de ver los temas en los que se debate y entrar en cada debate que prefiera, lo que hace un poco más selectivo al momento de elegir los temas en los que los usuarios deseen participar, en cambio el muro no posee esta opción.

El foro no ofrece la opción para observar a los receptores pasivos que ingresen a él, ya que no se tiene el “Like” en ninguno de los temas y mensajes

que estos publiquen. Este, como en el muro no posee un límite de caracteres al momento de publicar los mensajes, lo cual le da la misma libertad al usuario de extenderse o no en sus mensajes.

El contexto tiene una gran influencia en la cantidad de mensajes o comentarios que los participantes o usuarios hagan en el grupo, tanto en el foro de discusión como en el muro. Dependiendo del contexto en que se desarrollen los usuarios miembros de los diferentes grupos, dependerá de la cantidad de mensajes que publiquen y de cuantas respuestas genere este.

El ruido en ambos canales está presente de manera constante. Este puede ser errores ortográficos, links y comentarios fuera de lugar como insultos, burlas y amenazas entre usuarios o hacia otras personas fuera de la conversación. Estos ruidos pueden generar que la conversación se desvíe de su propósito o que los usuarios continúen esta cadena de respuestas, tornando la conversación en ofensas entre los participantes o guiándola hacia otros temas que no concuerdan con el tema principal en cualquiera de los canales.

En cuanto a los ruidos, pueden ser filtrados o eliminados por la figura del administrador tanto en el muro como en el foro de discusión. Esta figura se pudo observar en el análisis de red del foro de discusión sobre el tema: *“¿Por qué será que los escuálidos cuando pierden nunca aceptan su derrota?”*. En este foro de discusión se vio la figura del administrador como filtro entre los emisores y receptores de las conversaciones, ya sea eliminando los mensajes que no apliquen a los canales que fue el caso de este ejemplo. Pero vale resaltar que eso solo se presentó en ese caso. En general, el administrador no controla los mensajes.

Los temas de los que se habla en cada conversación estudiada, son temas que generaron polémica, es decir son temas que influyeron en el usuario para que este generara más respuestas o mensajes iniciadores. Estos temas van desde debates entre la calidad de gobierno del actual presidente Hugo Chávez hasta la situación entre los gobernantes internacionales. Los temas abarcan una gama muy grande, pero los que, por los resultados obtenidos,

generan un mayor número de respuestas son los debates entre usuarios apegados al gobierno venezolano y los opositores a este.

Cada uno de los elementos de los modelos de comunicación se vio reflejado de distintas maneras tanto en el foro de discusión como en el muro del grupo. Elementos como el emisor y el receptor están en constante intercambio de lugares según las respuestas que den otros usuarios y en la contexto en el que se van desarrollando, dando paso a un modelo donde surgen nuevos elementos que antes no se observaba.

Retomando el modelo planteado por Nuñez Noda (2009) del cual se habló en el primer capítulo, observamos que puede tomarse como referencia para el proceso comunicativo de este grupo agregándole el elemento del Administrador como nuevo elemento que desempeña un rol fundamental.

Modificando el modelo con la integración de este elemento entre la interface y el receptor, tenemos un resultado dos posibles modalidades:

Diagrama 1. Administrador Activo

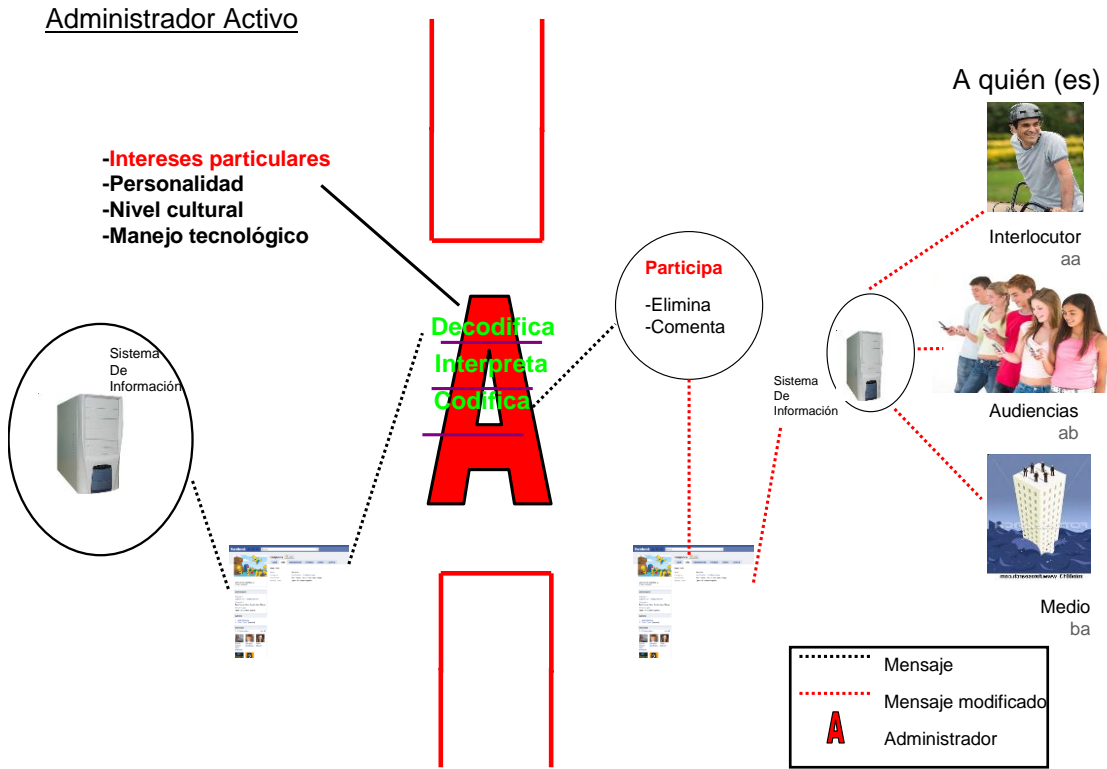

Fuente: elaboración propia.

En el diagrama observamos cómo la información es enviada del sistema de información al grupo social, el administrador decodifica, interpreta y codifica el mensaje para luego dar paso a su participación bien sea eliminando el mensaje o comentando en el grupo, siendo así la comunicación ha sido manipulada por este elemento y se desarrollará de acuerdo a lo que éste haya omitido o agregado.

Diagrama 2. Administrador pasivo

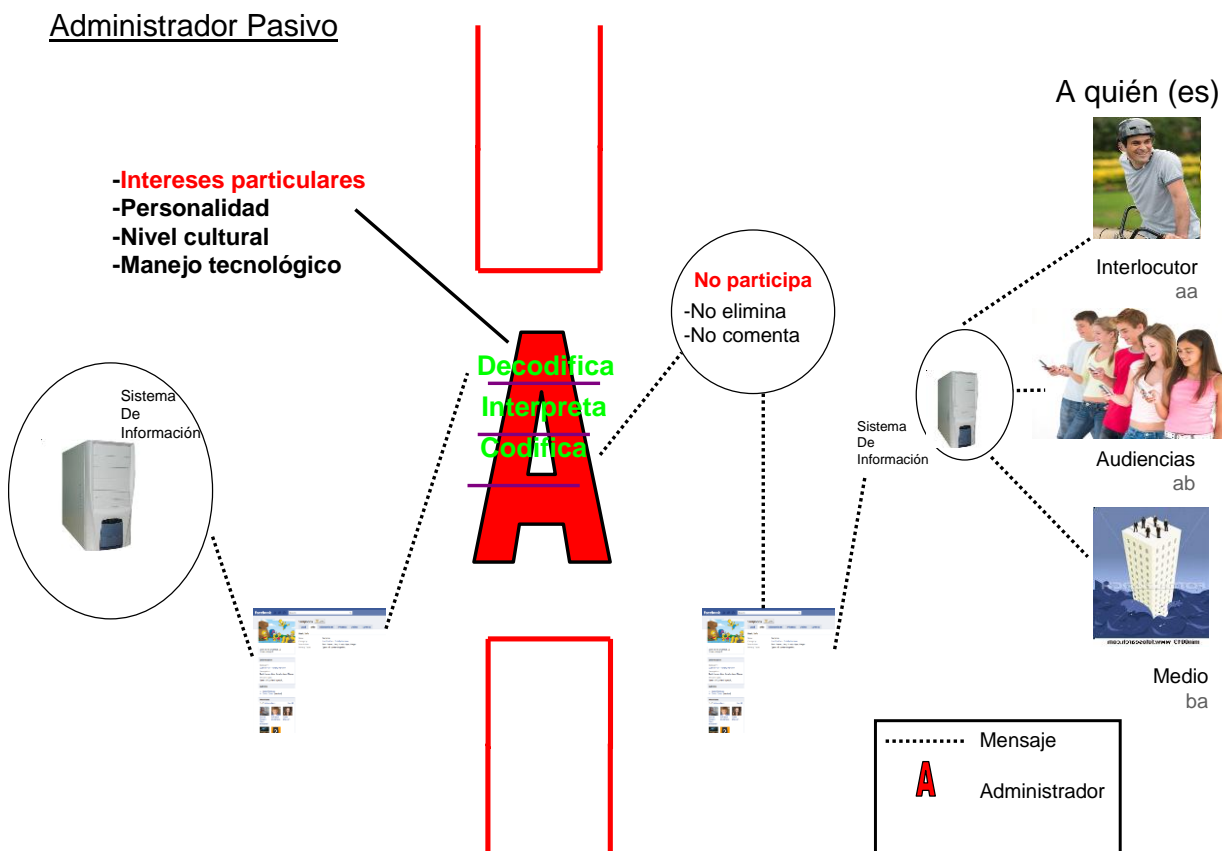

Fuente: elaboración propia.

En el diagrama número 2, el mensaje es enviado desde el sistema de información al grupo social donde el administrador decide no participar, quiere decir ni eliminando ni comentando al respecto, así el mensaje llega a sus destinatarios de la misma manera como fue enviado. En este caso la comunicación es un proceso fluido donde el administrador, siempre presente, no manipula o modifica los mensajes.

En cualquiera de los escenarios es importante tomar en cuenta la presencia del administrador (ente pasivo o activo) como un elemento fundamental en el proceso, podría verse ya sea como un Gatekeeper o también un líder de opinión. En cuanto a los usuarios el emisor y el receptor están en constante intercambio de papeles, en donde el receptor tiene la opción de

mostrarse pasivo o activo con respecto al feedback, el cual será producido por medio del grupo en la red social.

Si observamos con detenimiento el desempeño del administrador en el grupo y le otorgamos la función de gatekeeper entre la interfaz y la página, quedaría a simple vista como único filtro de los mensajes y condicionaría totalmente la libertad de opiniones en el foro de dicho grupo.

Diagrama 3: El administrador como filtro del mensaje.

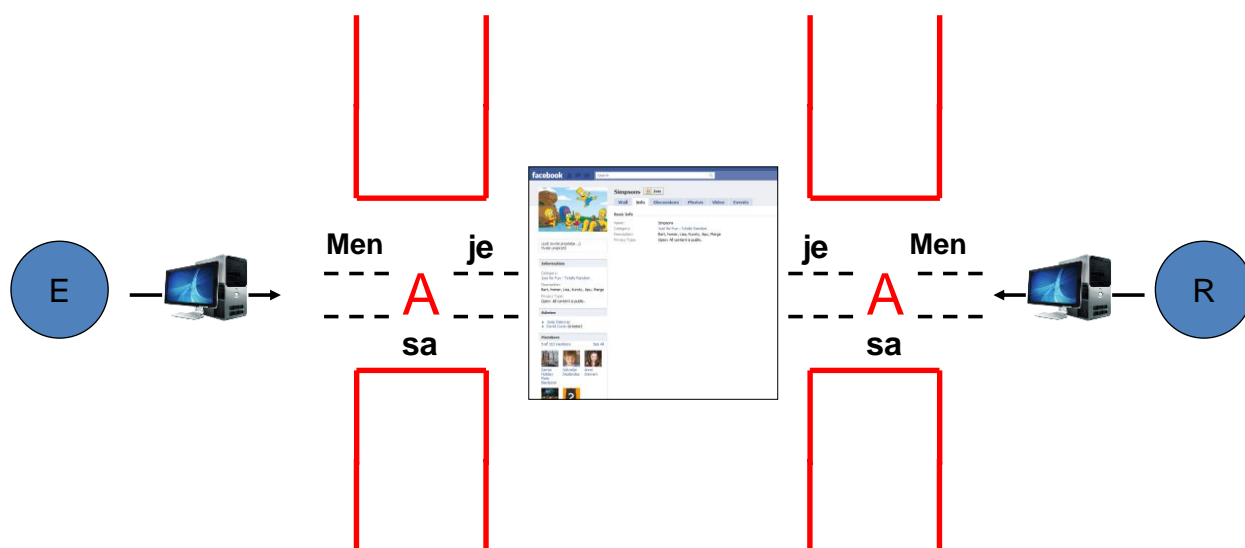

Administrador (A): cumple función de Gatekeeper, selecciona y vigila la información que será publicada
Mensaje: condicionado a la decodificación y elección del administrador

Fuente: elaboración propia.

En este diagrama, podemos observar al administrador como único filtro decodificador, intérprete y codificador de los mensajes publicados, dándole la característica de seleccionar bajo su criterio el paso de información, cuestionando la veracidad del proceso completo. Pero indagemos un poco más allá, el administrador puede ser pasivo o activo y si ciertamente se

encuentra en la facultad de manipular la información no quiere decir que siempre lo haga.

Si recordamos el término de “Gatekeeper” introducido por Kurt Lewin en la década de los cuarenta veremos cierta semejanza entre este elemento y el administrador de un grupo en Facebook.

El gatekeeper decide la información que pasará y la que no, en un sistema social éste elemento es el que decide bajo su criterio los materiales e informaciones que entrarán al sistema. Es importante saber que los gatekeepers son capaces de controlar el conocimiento público de eventos actuales dejando entrar por medio del sistema algunas historias y prohibiendo otras.

Los procesos de selectividad del gatekeeper son un conjunto de influencias, preferencias, motivos y valores generales. El proceso de gatekeeping es hasta cierto punto inevitable y puede ser en ciertas circunstancias muy útil, por otra parte es un proceso bastante peligroso, ya que puede derivar en un abuso de poder al momento del paso de información y la manipulación de los receptores.

Diagrama 4. Emisor y receptor en constante intercambio de papeles (receptor activo).

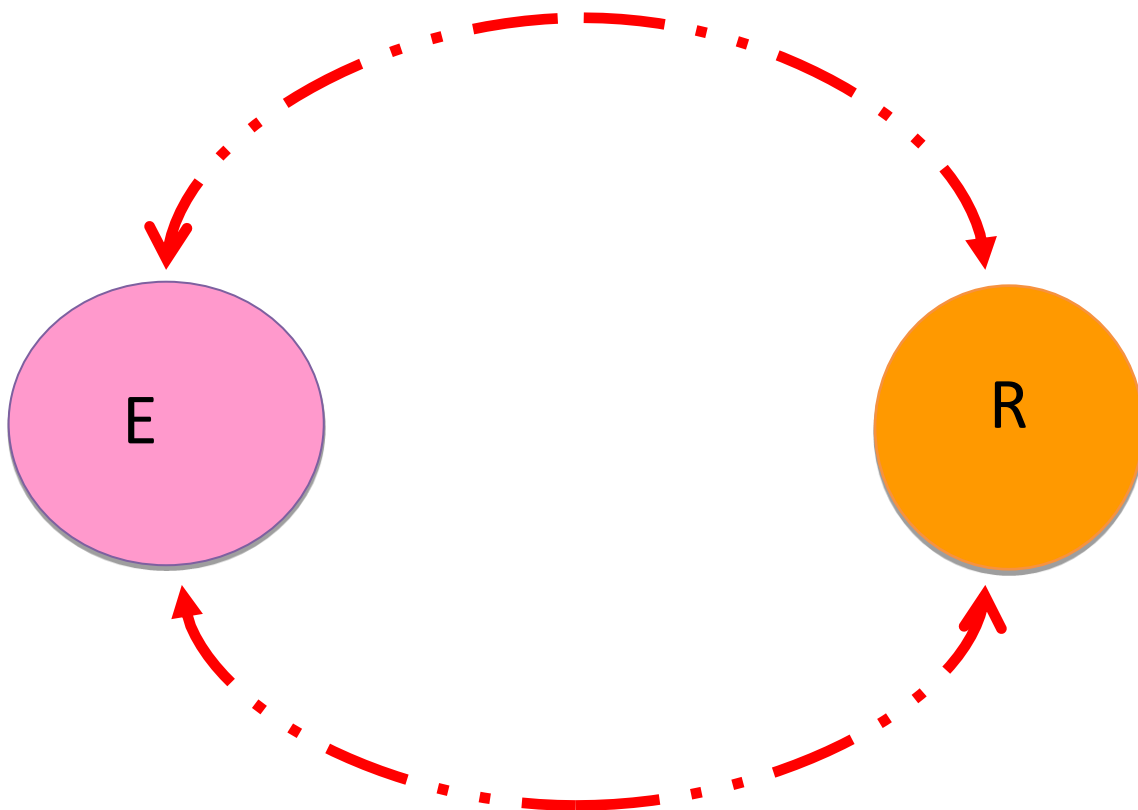

Fuente: elaboración propia.

Diagrama 5. Proceso comunicacional donde el receptor se muestra pasivo.

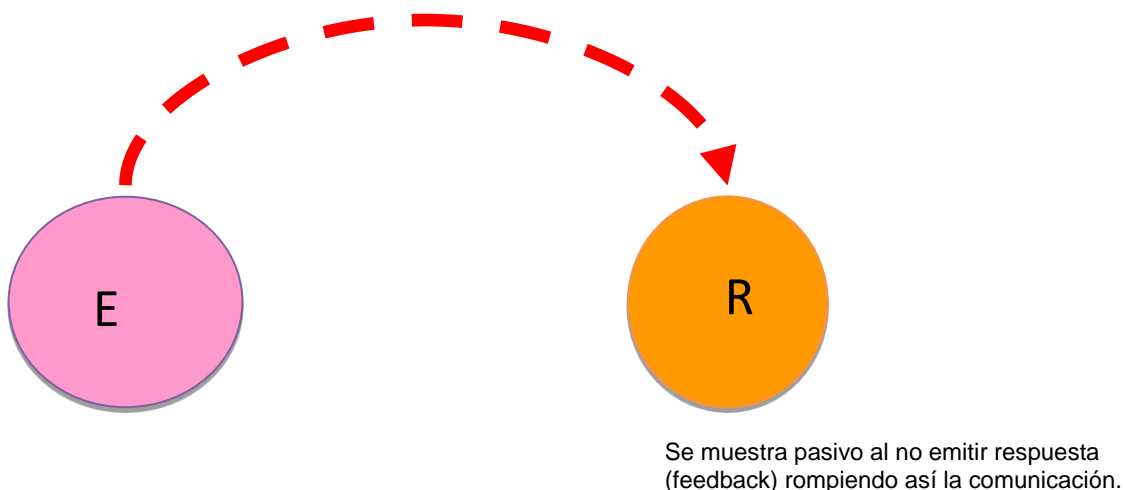

Fuente: elaboración propia.

Se puede observar, si comparamos estos procesos de comunicación digital con los establecidos en un principio para la comunicación elemental, que con el paso del tiempo la distancia entre los principales elementos (emisor y receptor) se vuelve cada vez más amplia, lo cual es irónico ya que se busca con la innovación tecnológica la inmediatez de la información y comunicación, pero no necesariamente por hacerla más rápida quiera decir que se vuelve más real. Pareciera todo lo contrario, subyugando a estos elementos a un plano menor y tomando con mayor importancia a los dispositivos electrónicos, conectividad a la red y manejo de las nuevas tendencias digitales como los factores fundamentales para que se de un proceso de comunicación.

Posteriormente al estudio de manera individual de los elementos integrantes del proceso y del desarrollo de nuevos métodos comunicativos, se plantea la unión de dichos elementos y procesos formando así un posible modelo para los grupos de la red social.

Diagrama 6. Modelo de la comunicación para los grupos de Facebook.

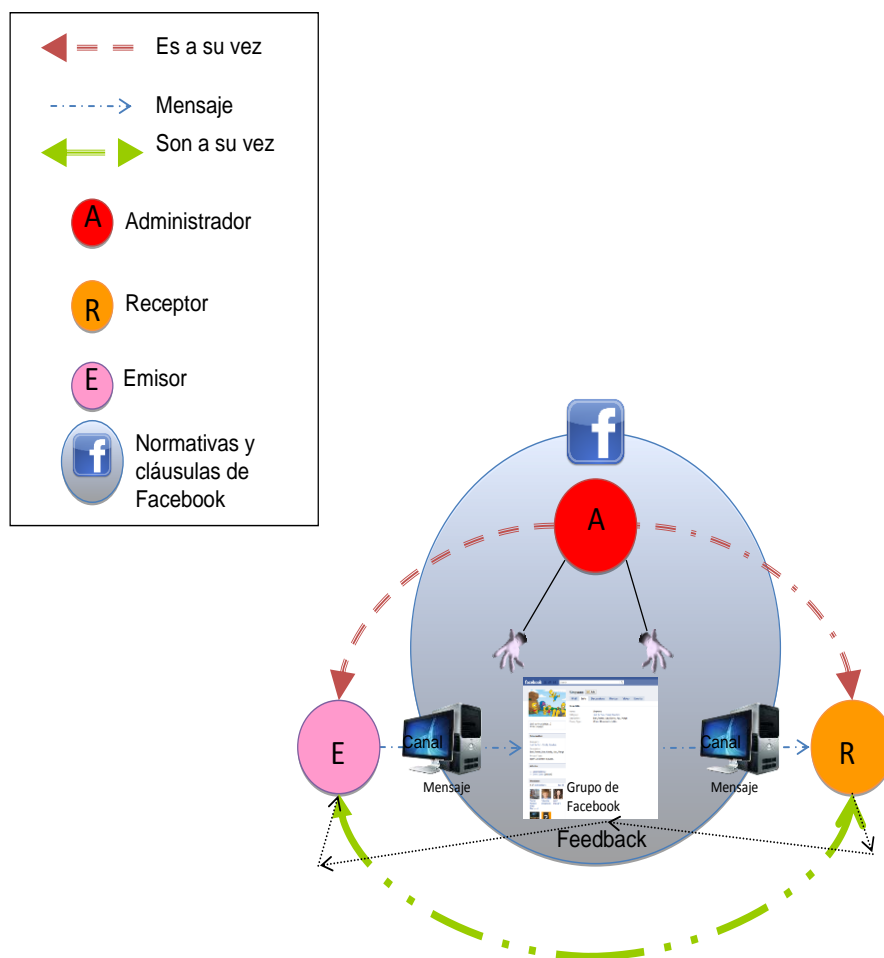

Fuente: elaboración propia

Después de revisar el proceso de comunicación que se da en los grupos de la red social Facebook, nos damos cuenta que a pesar del tiempo transcurrido, los procesos esenciales de los modelos clásicos siguen vigentes y sirven de patrón para cualquier modelo a desarrollar en cualquier ámbito de la comunicación. Lo importante en el análisis del modelo digital es notar la facilidad de intercambio de roles entre sus elementos principales (emisor-receptor) y la capacidad que posee el administrador para ocupar el lugar de ambos a su vez.

Lo diferentes tipos de receptores que surgen también son un factor importante, al comparar los esquemas tradicionales con los digitales podemos notar que la cantidad de receptores, la variedad (Una persona, audiencias,

medios, interfaces) y su actuación (pasiva o activa) si son una característica distintiva con respecto a los modelos clásicos.

La evolución de los canales va de la mano a la evolución tecnológica, en los modelos digitales no solo tenemos a la interfaz, sino que debemos tomar en cuenta todo lo necesario para que el mensaje sea distribuido, lo que hay detrás del botón del ordenador, esto es una infinidad de redes, satélites, operadores y centros de control, entre otros.

Regresando al cuadro comparativo planteado por Noda en el primer capítulo, tenemos ahora un elemento imprescindible de agregar, el administrador como figura vital en el proceso. Resultando de esta manera en el siguiente cuadro.

Tabla 33. Resumen de cambios entre los modos tradicionales de comunicación masiva, agregando el “Administrador” como nuevo elemento en el proceso comunicacional de los grupos de la red social “Facebook”

Categoría	Tradicional	Digital
Emisor	Industrial, siempre organizacional, distinto al receptor.	Igual al receptor en tanto a usuario. Puede ser individual.
	Organizado según métodos organizacionales centralizados y jerárquicos.	Trabajo más descentralizable y horizontal.
Receptor	Consume los medios-mensajes en distintos formatos análogos y, por tanto, infraestructuras distintas.	Consume medios-mensajes en infraestructuras integradas.
	Audiencias masificadas	Audiencias individualizadas.
	Oligopolios públicos y privados.	Oligopolios públicos y privados, pero con nuevos actores más

		atomizados.
Emisor-Receptor	Comunicación interpersonal y masiva como experiencias separadas.	Las dos experiencias pueden combinarse.
Mensaje	Unidireccional del emisor al receptor.	Bi y multidireccional.
	Broadcast: lo mismo para todos.	Navegable, expandible, profundizable, hipertextual.
	El medio es el mensaje.	El contenido es el mensaje.
	Adherido al soporte cuando se consume.	Desprendible del soporte; multiuso.
	Lo consumible es todo lo consumible.	Lo consumible puede contener "metadata", es decir, información oculta pero consultable.
Medios	Separados	Integrados
	En-sí-mismos	Hiper y multimedia.
	Sólo consumibles.	Interactivos (permiten Input)
Feedback	Asincrónico y por otros canales- medios.	Asincrónicos y/o sincrónico. Puede darse por el mismo canal-medio.
	Poca programación de diálogos futuros,	Prácticamente hecho (programado) para los diálogos futuros.
Administrador	Fuentes de control y distribución de información como periodistas, medios de comunicación y demás figuras con roles parecidos a los de un gatekeeper.	Igual al emisor y al receptor en cuanto a usuario. Puede ser activo o pasivo. En caso de ser activo cumple la función de gatekeeper seleccionando la información que será publicada. Interactivo. Integrado. Multidireccional.

Conclusiones

En el transcurso de esta investigación logramos hacer un repaso del desarrollo de la comunicación, sobre todo a lo largo del Siglo XX hasta nuestros días, encontrando la importancia y el vínculo de los formatos clásicos con las tendencias modernas. El hombre no puede desligarse de sus bases, así se encuentre en un momento de su existencia donde los antiguos métodos se encuentren inútiles y obsoletos, ellos son la base de las grandes creaciones y es conveniente su estudio y debido entendimiento si se busca comprender lo actual.

Este entendimiento en el ámbito comunicacional se ha dado gracias a los diversos estudios e investigaciones motivados por la curiosidad de conocer lo que se encuentra detrás de este proceso. Desde los tiempos de Aristóteles quien hablaba de la retórica, hasta la conformación de ciberespacios con fines de integración social, encontramos como factor común la necesidad del ser humano de optimizar lo que dice y cómo lo dice; bien sea cara a cara, con el uso del teléfono, la fibra óptica, entre otros.

Dentro de esta evolución nos encontramos con las redes sociales y su auge en los últimos años, considerándose como el ágora de estos tiempos. En nuestro proyecto específicamente tratamos con el caso de los grupos políticos y tomamos como ejemplo el grupo de *“HUGO CHÁVEZ, Candidato a la Reelección Presidencial”*, donde se pudo observar una serie de características que permiten plantearnos los esquemas comunicacionales de estos sitios.

En primer lugar, al ubicar los elementos principales de la comunicación tenemos a los protagonistas clásicos: emisor y receptor. Quienes poseen cualidades distintas en la red que las planteadas en modelos clásicos de comunicación cara a cara, por ejemplo. En cuanto al emisor nos encontramos

ante una figura, muy parecida a la clásica, ya que se muestra como el detonante del proceso o codificador del mensaje. En cuanto al receptor debemos dividirlo en: receptor activo y receptor pasivo. Los receptores que hacen feedback a ese primer mensaje o comentario refiriéndose a un usuario en particular son llamados receptores activos. Y los que deciden omitir el feedback o que hacen presencia en el muro solamente haciendo “click” sobre “Like” se ven como receptores pasivos.

Por otro lado, en todo modelo de comunicación se tiene los canales de transmisión de la información, que en este caso después del ordenador o aparato con conexión a Internet, vendrían siendo las pestañas del muro, eventos, fotos y el foro de discusión. En ellos la información transmitida se da con los comentarios o mensajes que cada usuario de la red social hace en los grupos. En este proyecto sólo se estudiaron el muro y el foro de discusión, herramientas que se hicieron principalmente para que los usuarios tengan un espacio de interacción para compartir opiniones, ideas, comentarios y mensajes.

El muro del grupo estudiado permite la comunicación entre los participantes generando un espacio para la publicación de mensajes, a su vez ofrece la opción de que exista un receptor pasivo mediante el uso del “Like”, no posee un límite de caracteres para la publicación de mensajes, lo cual permite la libertad de extenderse o no en los comentarios de cada participante.

El foro de discusión del grupo estudiado permite el espacio para el debate entre un número de participantes indeterminado, es decir, que cada persona que posea una cuenta en la red social Facebook, puede comentar libremente en él. El foro de discusión puede catalogarse como un canal más cerrado en comparación al muro, ya que el usuario tiene la libertad de ver los temas en los que se debate y entrar en cada debate que prefiera, lo que hace un poco más selectivo al momento de elegir los temas en los que los usuarios deseen participar, en cambio el muro no posee esta opción.

El foro no ofrece la opción para observar a los receptores pasivos que ingresen a él, ya que no se tiene el “Like” en ninguno de los temas y mensajes que estos publiquen. Este, como en el muro no posee un límite de caracteres al momento de publicar los mensajes, lo cual le da la misma libertad al usuario de extenderse o no en sus mensajes.

El contexto tiene una gran influencia en la cantidad de mensajes o comentarios que los participantes o usuarios hagan en el grupo y la calidad de los mismos, tanto en el foro de discusión como en el muro. Dependiendo del contexto en que se encuentren los usuarios dependerá de la cantidad de mensajes que publiquen y de cuantas respuestas genere este.

El ruido en ambos canales está presente de manera constante. Este puede ser errores ortográficos, links y comentarios fuera de lugar como insultos, burlas y amenazas entre usuarios o hacia otras personas fuera de la conversación. Estos ruidos pueden generar que la conversación se desvíe de su propósito o que los usuarios continúen esta cadena de respuestas, tornando la conversación en ofensas entre los participantes o guiándola hacia otros temas que no concuerdan con el tema principal en cualquiera de los canales.

En cuanto a los ruidos, pueden ser filtrados o eliminados por la figura del administrador tanto en el muro como en el foro de discusión. Es en esta figura donde centramos nuestra atención, observando si actuaba de manera pasiva o activa y cómo esto afectaba el proceso comunicativo. En el análisis de red del foro de discusión sobre el tema: *“¿Por qué será que los escuálidos cuando pierden nunca aceptan su derrota?”*. En este foro de discusión se vio la figura del administrador como filtro entre los emisores y receptores de las conversaciones, ya sea eliminando los mensajes que no apliquen a los canales que fue el caso de este ejemplo.

Agregando a la figura del administrador como un elemento fundamental a la hora de plantearse la comunicación en cualquier grupo de la red social, ya que siendo pasivo o activo es un ente con la facultad de manipular el diálogo eliminando o agregando mensajes; este elemento también posee la cualidad de

ser a su vez emisor y receptor. Así también la normativa de la página de red social, en este caso Facebook, cumple un papel importante ya que todo lo que sucede en este ciberespacio está condicionado al contrato que establece cada usuario al momento de registrarse como miembro.

Los temas discutidos en cada conversación estudiada, son temas que generaron polémica que a su vez son los que generan más mensajes entre los usuarios. Estos temas van desde debates entre la calidad de gobierno del actual presidente Hugo Chávez hasta la situación entre los gobernantes internacionales. Los temas abarcan una gama muy grande, pero los que, por los resultados obtenidos, generan un mayor número de respuestas son los debates entre usuarios apegados al gobierno venezolano y los opositores a este.

Cada uno de los elementos de los modelos de comunicación se vio reflejado de distintas maneras en cada canal estudiado. Estos están en constante cambio e intercambio de lugares según las respuestas que den otros usuarios y en la realidad en la que se van desarrollando, dando paso a un modelo donde surgen nuevos elementos que antes no se observaban. A pesar del constante cambio en los procesos y la aparición de nuevos elementos, no se deja de lado la finalidad del proceso: comunicar.

Es importante ver la comunicación como cualquier proceso humano fundamental que nos define y distingue de otras especies, sin el lenguaje y la comunicación el proyecto de autenticidad para el que cada uno está destinado se vería incompleto; la búsqueda de la verdad y el camino a nuestra realización solo se logra por medio del reconocimiento y la convivencia con el otro, para lo cual es necesario desarrollar de la mejor manera las formas posibles como el ser humano se expresa y cómo cambia esa manera de expresarse con el tiempo y los nuevos canales que brinda la tecnología.

Bibliografía

- *Alexa. The web Information Company.* (2010). Recuperado en marzo 2011, de <http://www.alexacom/siteinfo/facebook.com>
- *Infoamérica.* (2010). Recuperado en enero de 2011, de <http://www.infoamerica.org/teoria/schramm1.htm>
- *Histories of the Internet.* (2011). Washington, USA.
- Anderson, M. (2008, Octubre 28). *Doxtop.* Recuperado en enero 2011, de <http://www.doxtop.com/browse/7437f305/communication-theory.aspx>
- Aranda, J. J. (2005). *Investigar en Comunicación: Guía práctica de métodos y técnicas de investigación social en comunicación.* España.
- Aristóteles. (1968). *Retórica.* Madrid: Aguilar.
- Barradas, E. (n.d.). Recuperado en enero 2011, de la página: En búsqueda del Conocimiento: <http://emersonbarradas.blogspot.com/2008/10/teoras-y-modelos-de-la-comunicacin.html>
- Betancur, J. (2009). *Modelo de comunicación de Wilbur Schramm.* Recuperado en diciembre 2010, de la página Web <http://jhonbetancur.blogspot.com/2009/04/analisis-de-los-modelos-de-comunicacion.html>
- Cherén, J. (1996). *Internet es fácil.* Caracas: El Nacional.
- Deobold B. Van Dalen, & William J. Meyer. (2006). *Síntesis de Estrategia de la investigación descriptiva.* Recuperado en marzo 5, 2011, de la página: Noemágico: <http://noemagico.blogia.com/2006/091301-la-investigacion-descriptiva.php>
- Díaz, V. P. (2008). Redes Sociales en Venezuela. *El Nacional*, 1.

- Dr. Cuadra R., Álvaro. “*Los modelos Comunicacionales en la era digital*”. Santiago de Chile. Septiembre de 2007. Recuperado en enero de 2011 de la página Web: HYPERLINK "http://www.e-torredebabel.com/Estudios/ensayos/comunicacion-era-digital.htm" \ | "4.-_Complejidad,_convergencia_e_interdisciplinariedad_" http://www.e-torredebabel.com/Estudios/ensayos/comunicacion-era-digital.htm#4.-_Complejidad,_convergencia_e_interdisciplinariedad
- Española, R. A. (1992). *Diccionario de a leguna española* (21ava ed.). Madrid, España: Espasa-Calpe.
- Estefanía, A. y. (2008, Julio 30). *Modelos de la Comunicación*. Recuperado en enero 2011, de la página web: <http://alexaestefania.wordpress.com/modelo-de-la-comunicacion-jakobson/>
- Estudios cinematográficos: revisiones teóricas y análisis. (n.d.). *Razón y Palabra. Revista Electrónica en América Latina Especializada en Comunicación*, 71.
- Facebook. (2004). *Facebook*. Recuperado en marzo 14, 2011, de la página web <http://www.facebook.com/facebook?sk=info>
- Facebook 2011. “*HUGO CHÁVEZ, Candidato a la Reelección Presidencial*”. HYPERLINK "http://www.facebook.com/group.php?gid=57562885759" <http://www.facebook.com/group.php?gid=57562885759> (Último acceso: 7 de marzo de 2011).
- Freire, M. (2008). *Michfer In the Another World*. Recuperado en febrero 2011, de la página web: <http://michfer.wordpress.com/2008/08/07/redes-sociales-definicion/>
- Gregada, D. (2008). *Modelo de la comunicación G. Maletzke. Seminario Teórico de comunicación Educativa*. Recuperado en febrero de 2011, de la página web: Modelo de la comunicación G. Maletzke. Seminario Teórico de comunicación Educativa:

<http://deyaedublog.blogspot.com/2008/10/modelos-de-la-comunicacion.html>

- Gordillo Sánchez, Daniel G., “*La Comunicación ante el Advenimiento de la Era Digital: Amenazas, Posibilidades y Futuro*”. Recuperado en febrero de 2011 de la página Web: HYPERLINK "http://www.scribd.com/doc/22929689/La-comunicacion-ante-el-advenimiento-de-la-era-digital-amenazas-posibilidades-y-futuro" <http://www.scribd.com/doc/22929689/La-comunicacion-ante-el-advenimiento-de-la-era-digital-amenazas-posibilidades-y-futuro>
- *Globedia*. (15 de mayo de 2009). Recuperado el enero de 2011, de <http://ve.globedia.com/concepto-aldea-global>
- Hempell, A. (1996). *The Resonating Interval: Exploring the Process of the Tetrad*. Recuperado en febrero de 2011, de la página web: The Tetrad: Concept: <http://www.anthonyhempell.com/papers/tetrad/concept.html>
- *Infoamérica*. (s.f.). Recuperado el enero de 2011, de <http://www.infoamerica.org/teoria/schramm1.htm>
- McLuhan. (2009, 5 15). *Globedia*. Recuperado en enero de 2011, de la página web: <http://ve.globedia.com/concepto-aldea-global>)
- Monteferrante, P. (2010, Octubre - Diciembre). La Generación Net. Claves para entenderla. *Debates IESA*, XV, 58-61.
- “*Modelo la Comunicación de Harold Lasswell*”, recuperado el 8 de enero de 2011 de la página Web : HYPERLINK "http://3.bp.blogspot.com/_HL2akqeA1w/TBHzoqR9NuI/AAAAAAAAAAD A/xs9UucJbKcE/s400/lasswellpara.png" http://3.bp.blogspot.com/_HL2akqeA1w/TBHzoqR9NuI/AAAAAAAAADA /xs9UucJbKcE/s400/lasswellpara.png

- *Modelo Matemático de la Comunicación*. Recuperado el 17 de diciembre de 2010, del sitio Web: HYPERLINK "http://2.bp.blogspot.com/_1h31mbw0Zdg/S_12Be1pk7I/AAAAAAAAAZk/78oF3q018h8/s1600/modelo-matematico.png"
http://2.bp.blogspot.com/_1h31mbw0Zdg/S_12Be1pk7I/AAAAAAAAAZk/78oF3q018h8/s1600/modelo-matematico.png
- Noda, F. N. (2009). *Comunicación Digital y Web* (Primera Edición ed.). Caracas: Editorial CEC, S.A.
- O'reilly, T. (2005, 9 30). *O'reilly*. Recuperado en febrero de 2011, de la página web <http://oreilly.com/web2/archive/what-is-web-20.html>
- Osorio, P. A. (2009). Recuperado en enero de 2011, de la página web: Sociología de la Comunicación: <http://sociologiadelacomunicacionuva.blogspot.com/2010/06/tema-3-los-modelos-de-la-comunicacion.html>
- Pardo Kuklinski, C., & Cobo Romani, C. (septiembre de 2007). *Planeta Web 2.0. Inteligencia colectiva o medios fast food*. Recuperado el febrero de 2011, de <http://www.planetaweb2.net/>
- Pasquali, A. (1979). *Comprender la comunicación*. Caracas: Universidad Monteávila.
- *Portal de la Comunicación*. (n.d.). Recuperado en marzo de 2011, de la página web: http://www.portalcomunicacion.com/n_design/n_aab_lec/ilustra/19/e_tetraade.jpg
- Quentin, F., & McLuhan, M. (1969) *El medio es el mensaje*. Buenos Aires: Paidós.
- RAZÓN Y PALABRA. Primera Revista Electrónica en América Latina Especializada en Comunicación. Recuperado en febrero de 2011 de la página Web: HYPERLINK "http://www.razonypalabra.org.mx/N/N71/VARIA/29%20JODAR_REVISA

http://www.razonypalabra.org.mx/N/N71/VARIA/29%20JODAR_REVISA_DO.pdf

- Real Academia Española (1992). *Diccionario de la lengua española* (21^{ra} Ed.) Madrid, España: Espasa-Calpe
- Rodrigo Alsina, M. (1991). *Modelos de Comunicación ante el terrorismo*. Recuperado en febrero 2011, de Universidad Autónoma de Barcelona: <http://ddd.uab.cat/pub/analisi/02112175n15p189.pdf>
- Rojas, V. (2010). *Las nuevas redes sociales cibernéticas como herramientas para el activismo político: Un estudio de los grupos de política venezolanos en Facebook*. Trabajo de Grado, Escuela de Sociología. Caracas: Universidad Central de Venezuela.
- Sánchez Aranda, José J. "Investigar en Comunicación: Guía práctica de métodos y técnicas de investigación social en comunicación". España, 2005.
- Sánchez, M. R. (2009, enero 10). Recuperado en Diciembre 16, 2010, de <http://unermfundamentos.blogspot.com/2009/01/modelos-del-proceso-de-comunicacin.html>
- Socorro, F. (2004, Septiembre 15). *De gerencia*. Recuperado en marzo 2011, de http://www.degerencia.com/articulo/redes_sociales_una_aproximacion_a_l_concepto
- Tapia, M. A. (2000). *Metodología de Investigación*. Recuperado en marzo 5, 2011, de INACAB: <http://www.angelfire.com/emo/tomaustin/Met/metinacap.htm>
- "The Web Information Company" Recuperado en enero de 2011 de la página Web: HYPERLINK "<http://www.alexa.com/topsites>"
<http://www.alexa.com/topsites>

- Twente, U. o. (2010, 9 7). *University of Twente*. Recuperado en enero de 2011, de <http://www.utwente.nl/cw/theorieenoverzicht/Theory%20clusters/Media,%20Culture%20and%20Society/gatekeeping.doc/>
- Valarino, E. (2010). *Escritura Científica*.
- Vélez, G. (2010). *Exploración de las relaciones entre Redes Sociales y Comunicación*. Medillín: Razón y Palabra.
- Vilches, L. “*La migración digital*”. Barcelona. Gedisa. 2001: 29
- Westerman, D., Van Der Heide, B., & Klein, K. (2009). *How Do People Really Seek Information About Others?: Information Seeking Across Internet and Traditional Communication Sources*. Recuperado en febrero de 2011
- Winkin, Y. (1981). *La Nouvelle Communication. Présentation Générale. in La Nouvelle Communication (Textes recueillis et présentés par Y.Winkin*. Recuperado en diciembre 18, 2010, de El Telégrafo y la orquesta: http://www.fba.unlp.edu.ar/lenguajemm/Imm_1/materialteorico/winkin.el.telegrafo.y.la.orquesta.htm

ANEXOS

Anexo 1: Gráficos sobre los mensajes generales presentes en el muro y foro de discusión.

Gráfico 7. Temas presentes en los mensajes estudiados en el muro y foro de discusión del grupo "Hugo Chávez. Candidato a la reelección presidencial".



Gráfico 8. Especificación de críticas como tema de los participantes de las conversaciones tanto en el muro como en el foro de discusión del grupo “Hugo Chávez. Candidato a la reelección presidencial”.



Gráfico 9. Cantidad de ruido general presente en el muro como en el foro de discusión del grupo “Hugo Chávez. Candidato a la reelección presidencial”.



Anexo 2: Comentarios en el muro del grupo “Hugo Chávez. Candidato a la reelección presidencial”

Comentario 1. Autor: Miembro. **Fecha:** 22 de octubre de 2010. **Hora:** 4:20

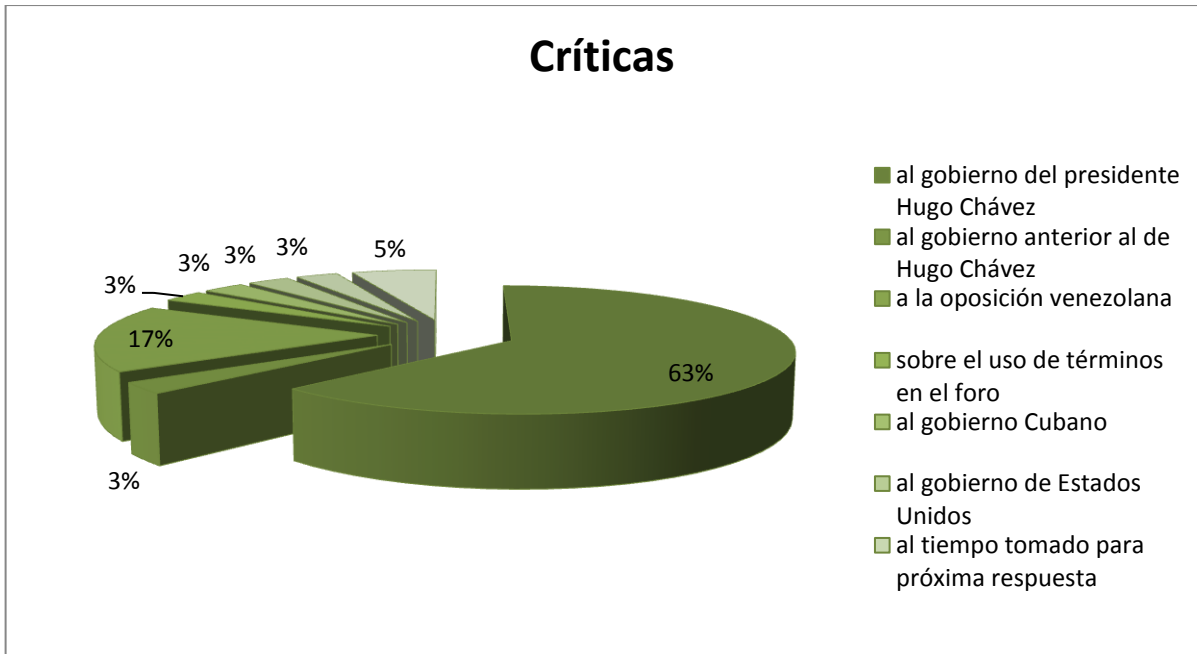
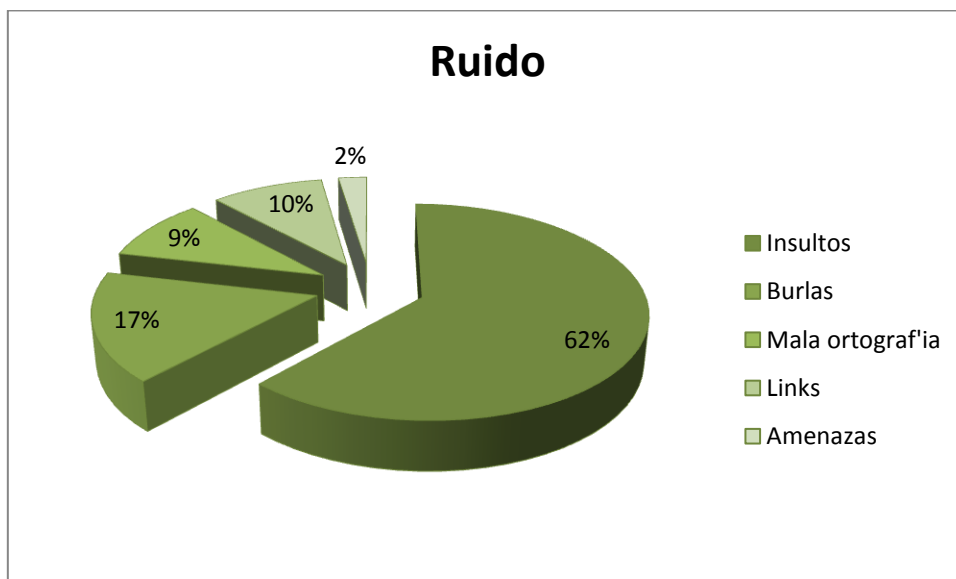
ES MAS QUE PREOCUPANTE RIDICULO COMO USTEDES SIGUEN APOYANDO A UN LOCO DICTADOR COMO ESTE IMBECIL QUE SE CREE BOLIVAR, NO TIENEN UNA DEMOCRACIA PARTICIPATIVA, NO TIENEN LIBERTAD DE EXPRESION, AGUANTAN HAMBRE, SABEN QUE ESTE HAMPON APOYA A GRUPOS TERRORISTAS COMO LA ETA Y FARC, AMENAZA SEGUN EL CLIMA CON GUERRA O CON CONTRADICCIONES DE UN DIA A OTRO, NO SABE NI EXPRESARSE POR QUE ES UN COMANDANTICO IGNORANTE Y LO PEOR ES QUE NO SE DAN CUENTA QUE SU AFAMADA REVOLUCION SOLO LES DEJA PODER A LOS QUE ESTAN EN LOS CARGOS ALTOS DEL GOBIERNO, O A LOS MILITARES Y USTEDES LOS SIGUEN OPRIMIENDO. Y SEGUIRAN DIA A DIA MAS POBRES, IGNORANTES, CERRADOS Y BRUTOS QUE LASTIMA QUE SE DEJEN MANIPULAR ASI, LEAN METENSAN A INTERNET YA QUE NO TIENEN OTO MEDIO LIBRE, Y DIGANME QUE PAIS UNO SOLO QUE EN EL MOMENTO TENGA UNA REVOLUCIO SOCIAL REALMENTE FUNCIONE SIN DESEQUILIBRIOS, CON LIBERTAD, SI DICEN CUBA ESO SI YA ES LA TAPA PUES DE LA ESTIPIDES, NOOOOOOOOOOOO EXISTEEEEEEEEEEEEEE ABRAN LOS OJOS PEDESTRES.

Respuestas:

[Irma Guillen Bigott](#) CALLATE IGNORANTE CALLATEEEEEEEEEEEEEEEEEEE

22 de octubre de 2010 a las 23:47 · [2 personas](#)

[Alvaro Escobar](#) A estos apátridas, insisto, que de vez en cuando les da por ahí. Pobres locos.

24 de octubre de 2010 a las 20:21

[Fernando Mejia](#) QUE NIVEL DE ARGUMENTACION TAN CLARO Y CONCRETO DE USTEDES ,, JAJAJA ME DEJARON CALLADO JAJAJAJA, Y A ROSA , EL DIA QUE CHAVEZ TE LLAME LO PUBLICAS JAJAJJA SEGURO TE HA LLAMADO PERO NO HAS ESTADO.

26 de octubre de 2010 a las 5:17

Alvaro Escobar Ósea es que discutir con un ignorante, no vale la pena y más si “este”, se apoya en los mismas opiniones paupérrimas de todos los santos días que pasan sin pena y sin gloria, solos los enferman y los hacen repetir el mismo discursó apátrida sin sentido.

26 de octubre de 2010 a las 13:18

Alvaro Escobar ¿Qué abramos los ojos? jajajajaja no me hagas reír, quién no los dice... (¬.¬), por favor jeje.

26 de octubre de 2010 a las 13:20

Fernando Mejia

Hablan de ignorancia ustedes?? que no saben ni redactar ni escribir?? como Irma escribiendo son ignorante? por Dios, cuando quiera los atiendo en temas de politica, historia ciencia y tecnologia y ahi establecemos quien es un ignorante, ninguno de ustedes se ha atrevido a discutir con argumentos, y conocimiento por que sencillamente carecen de ello, se limitan a decir callate , ignorante pero no tienen con que defender sus supuestos ideales por que son tan debiles que como los van a defender. pero para mi es chistoso y placentero exponer su nivel de fanatismo sin base y basado en la ignorance, vous etes tremendament imbecile....

26 de octubre de 2010 a las 21:42

Alvaro Escobar Disculpa desde que usted llegeo JAMÁS ha dicho nada en concreto, así que no pida argumentos cuando usted en ningún momento los tubo, ni los tendrá, así que antes de poner LA TORTA ubíquese en la realidad y luego emita cosas coherentes, gracias.

26 de octubre de 2010 a las 23:16

Irma Guillen Bigott Y TE LO TIENES QUE CALAR HASTA EL 2021 TU NO ATIENDES A NADIEN ERES UN INSURSOOOOOOOOOOOOOOOOO

27 de octubre de 2010 a las 15:53 · [1 persona](#)

Orlando Tecano Niño se le deberia exigir pruebas a gente como este irresponsable ,es tal la dictadura de este pais que se ataca asi la magestad presidencia pudiera hacer lo mismo en otros paices ? si por hacer un comentario contra el hijo del sr Uribe

metiron en la carcel asu autor que no harian con algo parecido si existira dictadura de verdad verdad

28 de octubre de 2010 a las 10:14 · [1 persona](#)

Fernando Mejia

De veras que ustedes no terminaron ni LA primaria verdad? tubo con b?, a nadien??? por Dios, y la mejor Paises con C, nooooooooooooo realmente es hablar con un grupo de brutos, analfabetas es peor que discutir con un menor de 8, por que almenos ellos recononcen su ignorancia y aprenden.

JAJAJAJA SON SOLO UNOS PALURDOS, ahhh y si en Usa, o en cualquier otro pais, se vive mucho mejor su pais esta catalogado como el mas corrupto de latinoamerica y de los mas corruptos del mundo.

En cuanto a Uribe, yo no soy Uribista y el es un expresidente por que aca si hay democracia, y no lo reeligieron bueno.

La verdad me quede esperando a una sola persona con inteligencia, cultura y conocimientos para debatir pero en este grupo NO HAY ...

28 de octubre de 2010 a las 12:20

Irma Guillen Bigott AMIGO NO VALE LA PENA SEGUIR DISCUTIENDO ESTE TEMA USTEDES ESTAN DISOCIADO ADEMAS LA CARABANA PASA Y LOS PERRO LADRAN TE AGRADESCO NO ME RESPONDA ADIOS ESCUALIDIN INTELIGENTE

29 de octubre de 2010 a las 9:05 · [1 persona](#)

Alvaro Escobar Quien nos critica y es el primero en cometer errores, sigue soñando... sigue odiando, eso hace que nuestros comentarios llegan y perjudican al que lo recibe... solo mira tú histeria... jeje tu solito te destruyes, JAMÁS has tenido argumentos, no confundas argumentos con disco rayado... creo que son cosas muy diferentes, te insisto, ubícate, infórmate, y lee, porque no sabes NADA sobre nuestro acontecer político, preocúpese por su país, que bastante negro que tienen el panorama. Estos idiotas..jeje (creen que uno nació ayer).

29 de octubre de 2010 a las 17:17 · [1 persona](#)

Alvaro Escobar Por cierto jaja...jamás conocerás los “pensamientos de Dios” con un cerebro TAN VACIO como el suyo, que para lo único que le sirve a usted, es para almacenar y escupir una docena de paupérrimas informaciones que para lo único que le sirve, es para hundirlo en el mismo barro que defeca.

29 de octubre de 2010 a las 17:24

Orlando Tecano Niño

a pues resulta q los nom plus ultra q todo lo sabentodo lo hacen solo ellos tienen razón , es verdad son terroristas hasta en la forma más miserable de su vida ojala existiera siquiera un pquitico de la dictadura que e pregonan para q supiran como es q se baila joropo de verdad verad creen q este pueblo lo engañan con espejitos o con trocitos dorados pero eso se acabó así se vayan errores de ortografía lo importante es que entienden lo q se dice nadie nació para ser explotado ni mucho menos humillado por alguien q tiene forma de hombre pero es simplemente más animal q todas las especies q se dicen inferiores no se moleste fernado en contestar es ud digno de ser ignorado porque discutir con bestias es para molestias

29 de octubre de 2010 a las 20:33 · [1 persona](#)

Irma Guillen Bigott hola orlando tremenda dictadura donde hablan paja salen de viaje cada rato en este comunismo que los están matando.en esta crisis no hay libertad de expresarse pero le sacan la madre al comandante su presidente hasta el 2021 y te dire que como que es el unico escualido que esta metido aqui jodiendo jajaja a fangulo

29 de octubre de 2010 a las 23:25 · [2 personas](#)

Orlando Tecano Niño

les confieso una cosa , usted tiene unos cochinos , les hecha masgwa caliente y son tan brutos q meten la trompa así se quemen , así son algunos individuos q creen saberselas todas ,uno pide argumentos dan la vuelta al asunto y resulta q uno es el q no tiene con q discutir pero no es por no tener la razón es q simplemente no hay razón valedera para quien no es capaz de reconocer q otros también tienen como discutir un señor y señor es por aquello de apariencia ,hasta eso hay q saber ser, q vive en Colombia donde la pobreza cabalga de lo lindo donde matan a la gente por sus ideas donde desplazan a millones y nadie dice nada donde torturan y de todo esto hay pruebas nos viene a dar clases de moral diciendo que apoyamos a un hp dictador

corrupto y otros adjetivos hay alguna persona aqui q me pueda decir se puede siquiera intentar razonar con gente asi . Pues no ya lo dije en una ocacion lo vuelvo a repetir discutir con bestias es para molestias

02 de noviembre de 2010 a las 13:39 · [2 personas](#)

Luis José Aguilar Tavarez El Tal fernando mejia esta loco e bola, como va a decir que aqui en venezuela no hay democracia, y que aqui hay dictadura. pobre de aquellos que se dejen manipular la guerra mediatica que han hecho los medios de comunicacion privados en especial a ese canal globovision. globovision no informa. GLOBOVISION ENFERMA...

02 de noviembre de 2010 a las 18:34 · [1 persona](#)

Orlando Tecano Niño

es q fernando no viveen Venezuela opina de algo q el ha oido o leido porahi pero no se ha puesto a investigar ,cuando se le

a descalificar porqu disque es muy culto y aqui solo somos ignorantes es verdad en mi caso no lo setodo pero tampoc ...Ver más

03 de noviembre de 2010 a las 14:25 · [1 persona](#)

Orlando Tecano Niño (cuando se le increpa a mostrar pruebas de loq sostiene se limita adescalificar)

03 de noviembre de 2010 a las 14:27 · [1 persona](#)

Elizabeth Angeles Marquina Medina YO CREO QUE ESTE HOMBRE CON EL PERDON DE TODOS LOS HOMBRES SI SE LE PUEDE LLAMAR ASI ,ES UN MENTIROSO COMPULSIVO PORQUE YO SE DONDE ESTA EL DICTADOR QUE DICE EL ,CUANDO EL PRESIDENTE VOLVIO Y EN VEZ DE HABERLOS MANDADO PRESO LES DIJO QUE REFLEXIONARAN Y QUE NO SE DEJEN MANIPULAR POR LOS MEDIOS .QUE PASO CONTIGO ESOS DIAS..ALLI ES VERDAD QUE NO HABIA LIBERTAD DE EXPRESION Y NO DIJISTE NADA ,ANDABAS MUY FELIZ CON LO QUE LE HACIAN A LOS VENEZOLANOS ,TU GENTE QUE AHORA SOLITOS SE PUSIERON A HUIR DEL PAIS.

03 de noviembre de 2010 a las 14:44 · [2 personas](#)

[Elizabeth Angeles Marquina Medina](#) EL DICTADOR ,FUE CARMONA POR UNAS HORAS ,OISTE .YA NUNCA VOLVERAN Y EL PRESIDENTE SERA REELECTO ,TODAS LAS VECES QUE NOSOTROS QUERAMOS .QUE DIOS LO BENDIGA AL PRESIDENTE CHAVEZ Y QUE TODOS LOS ANGELES DIGAN AMENNNNNNNNNNNNNN....

03 de noviembre de 2010 a las 14:47 · [2 personas](#)

[Elizabeth Angeles Marquina Medina](#) JAJAJAJAJAJAJAJA ME HIZO REIR GRACIAS QUE HAY PAYASOS COMO FERNANDO MEJIA .MIRA TE PUEDES GANAR EL PREMIO AL MEJOR PAYASO DEL MUNDO.CHARLES CHAPLIN NO TE LLEGA NI A TOCAR LOS PIESSSSSSSSSS,JAJAJAJAJAJAJAJAAAAAAAJAJAJAJAJA

03 de noviembre de 2010 a las 15:09 · [3 personas](#)

[Angela Rosa Teran](#) si no hubiese una democracia absoluta te estuvieramos tirando de un helicoptero con un ancla al cuello para que no salieras mas nunca de tu ignoracia aunque te duela UH AH CHAVEZ NO SE VA si quieres incluirte en una democracia participativa participa en un consejo comunal si quieres hacer un buen mercado vete a merca o pdval y si quiers una arepa vete a la areperas socialista 2000siempre

19 de febrero a las 12:59

Comentario 2. Autor: Miembro. **Fecha:** 31 de julio de 2010. **Hora:** 19:37

ESTE ES UN VIDEO CLARO QUE MUESTRA AL PAYASO, MENTIROSO ASESINO HAMPON Y MAL NACIDO QUE TIENEN DE PRESIDENTE, DE LA BOCA DE EL MISMO DE SU DICTADOR PUEDEN VER TODAS LAS MENTIRAS Y CONTRADICCIONES DE ESTE TERRORISTA. SI DESPUES DE VER ESTO LO SIGUEN APOYANDO REALMENTE LOS CHAVISTAS O NO TIENEN ESCRUPULOS O SENCILLAMENTE SON UNOS ORATES QUIERO VER COMO DEMONIOS ARGUMENTAN PARA APOYAR A ESTE CRIMINAL DESPUES DE ESTE VIDEO TAN CONTUNDENTE.

<http://www.youtube.com/watch?v=RJmFyt5fNrk>

HERMANO VENEZOLANO... Cada uno que decida!

31 de julio de 2010 a las 19:37

Fernando Mejia ESTE ES EL LINK

<http://www.youtube.com/watch?v=RJmFyt5fNrk>

31 de julio de 2010 a las 19:38

Alvaro Escobar Como les ronca a ustedes los colombianos apátridas durísimo mi comandante, jeje y con que moral viene hablar ustedes, si el sucio gobierno que está por terminar en su país, como el que esta por comenzar, esta aliado a el gobierno mas asesino de la historia de la humanidad, jajajajaja, ¿Son tontos o se la dan? A estas alturas de la vida nos viene a decir: "Ustedes son tal cosa... por tal motivo", por favor, sean serios en la crítica, no sean más del montón de la cuerda de ignorantes que piensa que EEUU los salvara, pobres ilusos.

31 de julio de 2010 a las 21:28

Fernando Mejia ESTE ES UN CLARO EJEMPLO DE LA TERQUEDAD DE USTEDES, VEAN EL VIDEO Y COMO PEDI ANTERIROMENTE ARGUMENTEN ¡¡¡¡¡ SEA SERO CON LA RESPUESTA RESPONDA SOBRE LAS INCONGRUENCIAS QUE COSNTANTEMENTE HACE EL MICO ESE, QUEDANDO EN RIDICULO .

02 de agosto de 2010 a las 15:08

Alvaro Escobar

No hermano, no es terquedad, es seriedad, parecen niños de infancia: "mira el... mira a el", ósea por DIOS. Segundo están tan errados en sus argumentos que lo único que hacen es distorsionar las realidades de las cosas, este mismo video del cuento de que el presidente es malo y cruel, por que hizo "esto", "aquello" y lo "otro" (y que jamás dicen el porque de dicho actos), hayyy Dioss, ya es pasado y aburrido. Cuando te empapes de nuestras políticas, avances y demás sucesos que acontecieron (con razón y sin razón) en mi país, hablamos, mientras tanto, detesto discutir por tonterías que ni ustedes saben, por que van al caso, no seas uno más del montón e infórmese hermano, no sea bruto.

02 de agosto de 2010 a las 15:20

Alvaro Escobar ¡Ah y otra Cosa! preocúpese por su país, que problemas tienen bastante y de sobra, como para que vengas a criticar a tus vecinos, gracias.

02 de agosto de 2010 a las 15:22

Nancy Rodriguez QUE MEDIOCRE SON VALE LEAN LA HISTORIA DE ANTES Y VEAN LA DE AHORITA

09 de agosto de 2010 a las 19:55

Maida Lopez FERNANDITO MEJIAS DEBES SER IGUAL A TU COTERRANEO URIBE

29 de agosto de 2010 a las 15:09 · [1 persona](#)

Zuyely Castellano Molero mira frenando no seas estúpido o es que no sabes como masacraron a nuestro pueblo el 27 y 28 de febrero de 1989, cuando era presidente el hijo de puta adeco de CARLOS ANDRES PEREZ. POR ESE MOTIVO ADECOS Y COPEYANOS A VENEZUELA NO VOLVERAN. LLEVENSELOS USTEDES PARA COLOMBIA POR QUE AQUI NO LOS QUEREMOS, AQUI SOLO QUEREMOS AL UNICO LIDER QUE ES HUGO RAFAEL CHAVEZ FRIAS.

04 de septiembre de 2010 a las 22:01 · [1 persona](#)

Zuyely Castellano Molero VIVA CHAVEZ VIVA VENEZUELA VIVA COLOMBIA PERO SIN ESCUÁLIDOS APÁTRIDAS COMO ESTE MEJIA.

04 de septiembre de 2010 a las 22:06 · [1 persona](#)

Nancy Rodriguez ERES UN MEDIOCRE FERNANDO Y TU TIENES MAS CARA DE MICO QUE CUALQUIER OTRO CARA DE CHORO LEE LA HISTORIA ANORMAL INGNORANTE ,MEDIOCRE RESPETA A NUESTRO PRESIDENTE

05 de septiembre de 2010 a las 6:10 · [1 persona](#)

Duncan Mcleod

es verdad fernando. es lamentable que un funcionario publico en lugar de gobernar para el pueblo expropia insulta y tapa todas las ollas podridas de corrupcion. o me van a decir aqui que rafael ramirez no es tremendo ladron?? o diosdado cabello?? trabajo en pdvsa en planta lama zulia, todo el mundo sabe eso hasta el pcp. Y en pto fijo diosdado tiene 2 centros comerciales. vayan a averiguar las 12 fincas que tienen entre el hermano el primo y el papa de chavez..porq nadie habla de eso??

ustedes si son bobos, sufren apagones, comida podrida, delincuencia, inflacion, recesion, desempleo..pero siguen aplaudiendo a chavez..coño vale ponganle un parao a su presidente que es mas tramposo que carlos andres.

08 de septiembre de 2010 a las 23:36

Alvaro Escobar Y viniendo del diario "EL PAIS" jeje, toda estupidez referente a nuestros gobiernos revolucionarios, cualquier cosa se puede esperar.

¿Argumentos? Chamo, ¡¡Puro cortar y pegar!! Que malos son pana, para dar la batalla.

08 de septiembre de 2010 a las 23:46

Fernando Mejia VE QUE CURIOSO EL PELMASO DE PRESIDENTE DE USTEDES SE CAYO MAGICAMENTE Y NO VOLVIO A AMENAZAR CON LA GUERRA Y AGRESIVIDAD? UMM SERA QUE LE DIJERON QUE NO MARIQUIARA MAS Y ACABARA CON LA CORTINA DE HUMO QUE SIEPRE SACA PARA TAPAR SUSU INCONGRUENCIAS ? QUE EL MISMO CASTRO LE DIJO HERMANO NO SEA HUEVON ? Y DE PASO EL PRESIDENTE DE BRASIL?

14 de septiembre de 2010 a las 22:08

Alvaro Escobar ¿¿(°~°)..??? Ehh... ¡Disculpa! Esa IDIOTEZ ¿Con que se come? Digo... ¿Para no volverme uno más del montón como usted?... es que ahorita hermano estamos ocupados, yo se que su alboroto MENOPÁUSICO lo tienen mal, (y biiiiiien mal Jeje), pero tranquilo, búsqese un oficio, que nosotros tenemos bastante trabajo y de sobra... jajajaja ustedes ya no hayan en que palo encaramarse, para señalarmos de “algo” hermano jeje. Dioss.

14 de septiembre de 2010 a las 22:18

[Alvaro Escobar](#) Nos vemos despues del 26..... ;D

14 de septiembre de 2010 a las 22:19

[Duncan Mcleod](#)

TENGANSE RESPETO A USTEDES MISMOS DENSE CUENTA COMO ESTE "ENCANTADOR DE BOBOS" LOS TIENE ENGAÑADOS...ESTO NO ES UNA GUERRA DE RICOS Y POBRES..EL PRESIDENTE CON BLACKBERRY A PA NOSOTROS VERGATARIOS..EL PRESIDENTE TIENE SU MEDICO PERSONAL Y NOSOTROS PA UN BARRIO ADENTRO Q DE PASO SIRVE A MEDIAS, EL PRESIDENTE INVIERTE MILLONES EN SU SEGURIDAD PERSONAL CARGA 2 BMW BLINDADOS..Y NOSOTROS MONTADOS EN UN BUS DE BANDERITA

EL PRESIDENTE NO SE LE VA LA LUZ..TAMPOCO SE VISTE MAL, EL TAMPOCO USARA CEDULA DEL BUEN VIVIR, TAMPOCO MANDA A LAS HIJAS A LA UNIV. BOLIVARIANA...SUS DIPUTADOS NINGUNO TIENE UN VERGATARIO, TAMPOCO SE ENSUCIAN METIENDOSE EN UN BARRIO, ELLOS TIENEN GUARDAESPALDAS NOSOTROS NO...

USTEDES PODRAN SER IDIOTAS PERO LA MAYORIA NO LO ES..UNO SE DA CUENTA COMO YO LO HICE..O YO SOY TAN ESTUPIDO COMO PARA CALARME EL MISMO DISCURSO DE CHVZ DEL IMPERIO Y LOS OLIGARCAS DURANTE 12 AÑOS????

HAY QUE SER BIEN IDIOTA..Y BIEN MAZOQUISTA...

19 de septiembre de 2010 a las 3:42

[Duncan Mcleod](#)

SI USTEDES FUERAN VENEZOLANOS DE VERDAD EXIGIERAN QUE TANTOS RECURSOS QUE SE VAN PARA EL EXTERIOR SE INVIRTIERAN AQUI EN NUESTRO PAIS..PRIMERO NOSOTROS LUEGO LOS DEMAS.

SI NO FUERAN TAN MAZOQUISTAS EXIGIERAN AL PRESIDENTE ACABAR CON LOS NIÑOS EN LA CALLE QUE MINTIO DICRIENDO QUE RENUNCIABA SI NO ACABABA CON ESO..EMBUSTERO!.

LA ASAMBLEA DE LAS JARRAS DE KOOLAID SE ACABA EL 26 DE SEPTIEMBRE..

..LA REGALADERA Y LA CORRUPCION DEL PRESIDENTE SE ACABA EN EL 2012.

SE VAN A ACORDAR DE MI CAMARADAS COMUNISTAS...

19 de septiembre de 2010 a las 3:47

[Nancy Rodriguez](#) ESTAS ENFERMO DE ENVIDIA QUE LASTIMA VALE VIVE TU VIDA Y DEJA VIVIR A LOS DEMAS

19 de septiembre de 2010 a las 9:23 · [1 persona](#)

[Alvaro Escobar](#) Bla bla bla bla Duncan.. nos vemos el 26...

20 de septiembre de 2010 a las 15:11

[Fernando Mejia](#) PRIMERO URIBE YA PASO Y SI ES OTRO DESHONESTO PERO NI LA 4 PARTE DEL HAMPON QUE USTEDES TIENEN, PERO REPITO YA NO ES PRESIDENTE, Y SE SIGUEN PROCESOS LEGALES, POR QUE NOSOTROS SI VIVIMOS EN UNA DEMOCRACIA Y ELEGIMOS CON LIBERTAD, COSA QUE USTEDES NO, LAMENTABLE ES QUE SEAN TAN IGNORANTES EN ESCUDAR A SU MICO HAMPON SIN CULTRURA NI EDUCACION COMPARANDOLO CON OTRO, ES UN ARGUMENTO INFANTIL Y SIN CONTEXTO. POR FAVOR LEAN, REFLEXINEN RACIONALICEN Y AHI SI VALE LA PEN DEBTIR CON USTEDES.

20 de septiembre de 2010 a las 15:33

Comentario 3. Autor: Miembro. **Fecha:** 25 de mayo de 2010. **Hora:** 14:00

[Mijares Zapata Johan Alberto](#) todavia duerme gente en las calles,muchos sin comer,otros pidiendo ayuda en los ministerios y nada,lean la prensa.

25 de mayo de 2010 a las 14:00

[Elvis Hernandez](#) Bueno mentira mediatica, y los babosos que la creen, enviame fotos, bases, argumenos de eso y te creo... Mejor sal a la calle como yo y ayuda a esa gent

porque debe darle verguenza al que no le ayuda al projimo, hernecia del CAPITALISMO.

26 de mayo de 2010 a las 20:54

Mijares Zapata Johan Alberto tienes razon exacto,pero mas que nosotros el gobierno.

27 de mayo de 2010 a las 15:36

Melba Flen-Bers Birnes Ya que estas tan empapado de los que necesitan llevarlos a un CDI o al Barrio Adentro de tu comunidad, habla con el Consejo Comunal de tu barrio xq supongo que como buen lider social concoces los problemas de tu comunidad y TRABAJAS EN PRO DE UNA COMUNIDAD MEJOR!

28 de mayo de 2010 a las 21:12

Melba Flen-Bers Birnes Este fue su comentario del 28 de abril de este año: " Mijares Zapata Johan Alberto El unico camino el socialismo poder para el pueblo y q ellos decidan su camino" ¿Cuál es su recomcomio?

28 de mayo de 2010 a las 21:31

Melba Flen-Bers

Birnes http://www.youtube.com/watch?v=XN_Hcirqrm0&feature=related

28 de mayo de 2010 a las 22:35

Mijares Zapata Johan Alberto la tranquilidad del presidente come bien se viste bien viajes,cuentas en bancos,y gente pidiendo colas en las camionetas y dinero para comer.

29 de mayo de 2010 a las 17:46

Elvis Hernandez El se llama ZAPATA si no la gana la EMPATA, eres ambiguo quien te entiende... un revolucionario no DUDA ni JUega mente de POLLO...

30 de mayo de 2010 a las 12:43

Mijares Zapata Johan Alberto compadre te voy agradecer si te diriges a mi que sea con respeto,expreso lo q siento y lo q veo ejerso mi pleno derecho a la libertad de expresion.

31 de mayo de 2010 a las 20:09

Jose Angel johan esta bien tu reflexion pero q haces por ello simplemente pones tu mirada hacia otro lado ? dime q esta bien tu interes pero tienes una solucion o como haz ayudado para q esto no suceda sabes hay mucha gente q da lastima para q les den dinero y van y se lo gasta si es niño en internet o se los dan a sus padres q estan sin hacer nada en la casa en licor o peor aun en drogas

01 de junio de 2010 a las 18:20

Melba Flen-Bers Birnes Te faltó decir del Presidente que trabaja 20 horas diarias planificando, ideando Proyectos, Planes, actividades en pro de una Venezuela mejor ¿y usted Mijares qué hace sólo por su comunidad? Sólo se desgasta en criticas sin hacer nada ACTUE.

01 de junio de 2010 a las 20:00

Alvaro Escobar ¿Pregunto? ¿De quien es la culpa del presidente o de usted?, ¿Que ha hecho usted por dicho problema?

02 de junio de 2010 a las 15:00

Mijares Zapata Johan Alberto yo no soy el presidente tampoco ministro,ellos son los que tiene todo el peso ya que administran mis riquezas y de todos.

04 de junio de 2010 a las 17:46

Gloria Montiel vermo mijares primero cambia esa foto si quiere que te tomemos en serio, como una persona anda desnudo y anda criticando a otra de pana

05 de junio de 2010 a las 16:48

Zuyely Castellano Molero MIJARES NO ANDA DESNUDO ANDA DESNUDA POR QUE TIENE UNA PINTA DE GAY QUE LO SALTA UN VENADO

24 de junio de 2010 a las 15:07

Anexo 4: Mensajes en el foro de discusión del grupo “Hugo Chávez. Candidato a la reelección presidencial”

Foro 1. Autor: Miembro. **Fecha:** 28 de agosto de 2009.

- **Juan Carlos Lizardo Borges**

¿Por que todos creen que Chavez solo dice la verdad? Si a simple vista sus hechos han demostrado que miente, manipula y cambia los hechos a su favor cuando la realidad lo atropella. Voy a demostrarles con simples hechos que la implementación en Venezuela de un sistema comunista lo hara fracasar a el y se llevará en su camino millones de vidas de venezolanos que no merecen vivir este desastre que se avecina.

Hace más de un año · [Denunciar](#)

Juan Carlos Lizardo Borges

Si el gobierno de chavez es perfecto, de avanzada y que pronto seremos una maraviilla tecnologica o fiananciera y con todos sus ciudadanos disfrutando con un nivel de vida altisimo. (Tengo 10 años esperando). ¿Por que cerrar los medios de comunicación que informan sus actividades?. Chavez los cierra por que no le gusta que le digan la verdad en su cara. Por que su proyecto comunista no permite que nadie opine nada diferente a lo que dice y piensa el REY. Chavez no fue elegido para que destruyera a Venezuela y la convirtiera en una nación comunista.

Hace más de un año · [Denunciar](#)

Juan Carlos Lizardo Borges

El Socialismo Marxista murio, el Socialimo autoritario murio, el Socialismo que controlaba al ciudadano murio, el Socialimo Totalitario murio. Pero el Socialismo como ideal humano, basado en la participación del ciudadano, en el control de su vida politica y economica, así como en el reparto de los bienes, no ha muerto. Chavez no nos lleva a ese Socialismo, nos lleva al Socialismo Marxista-totalitario. Esa es una de sus grandes mentiras, profesar sobre el Socialismo del Siglo XXI y aplicar el Socialimo Marxista-Totalitario. Saquemos a Chavez y demos paso a nuevos lideres Socialistas.

Hace más de un año · [Denunciar](#)

Jorge Pineda

SE QUEDARA CON LAS GANAS YO LO QUE VEO AGONIZANDO ES EL CAPITALISMO SALVAJE DEL MONSTRUO DEL NORTE ESTE SIGLO SERA SOCIALISTA Y DELO POR HECHO QUE LA TEORIA MARXISTA YA NO SERA UTOPICA SERA REALISTA PUES EN EFECTO SINO ANALIZE EL BOOM LATINOAMERICA ASI LO REFLEJA!!!!

LA DERECHA MUNDIAL ANDA DESESPERADA ESA ES LA VERDAD OBSERVE LA VENEZOLANA QUE ESTA ENVALETONADA ES POR EL APOYO DEL DEPARTAMENTO DE ESTADO Y DE LOS HALCONES REACCIONARIOS PERO TODOS LOS IMPERIOS LLEGAN A SU FIN. CAYO EL IMPERIO ROMANO, EL IMPERIO ESPAÑOL LOS YANKEES TAMBIEN NO SERAN LA EXCEPCION!!!

PATRIA, SOCIALISMO O MUERTE
VENCEREMOS

Hace más de un año · [Denunciar](#)

Javier Vasquez Garzon

viva alvaro uribe el unico que podra detener el comunismo expansionista que pretende el mico del chavez.....arriba uribe

Hace más de un año · [Denunciar](#)

Juan Carlos Lizardo Borges

Amigo Jorge, apueste por un cambio para progresar no para atrazar a Venezuela. Se te olvido el Imperio Ruso que tambien cayo. Y esa es la idea no apostar a viejas doctrinas que sabemos que no funcionan, el capitalismo no va a desaparecer, se va a atenuar y va a ser menos salvaje, pero seguira existiendo, va a evolucionar, al igual que el Socialismo que esta evolucionando, pero no con la doctrina totalitaria de fidel o chavez, eso esta demostrado que no funciona, los pueblos se revelan a eso y el estado se hace ineficiente. Apueste por el Socialismo del Siglo XXI y olviede de Marx y Angels.

Hace más de un año · [Denunciar](#)

[Julimer Garcia Punceles](#)

Con que moral hablar los colombianos que solo han venido a traer mañas a Venezuela y Alvaro Uribe los ha hundido en la miseria y por eso han tenido que venirse hasta indocumentados a nro país y nro Presidente no los saca como debiera porque si estan tan mal aqui no vuelven a su tierra... Preguntamos muchos venezolanos si los extranjeros no estan conforme aqui porque no se van.... traidores

Hace más de un año · [Denunciar](#)

[Julimer Garcia Punceles](#)

TU crees sr juan... que con la oposición vamos estar mejor.....la clase media a sido y sera la màs beneficiados con las politicas de chavez..... si hay fallas lo reconozco pero son corregible no como antes viviamos solo para los ricos y nada al pueblo la rabia de ustedes es que ahora el pueblo tiene màs participaciòn....

Hace más de un año · [Denunciar](#)

[Jorge Pineda](#)

Señores nuestro SOCIALISMO ES BOLIVARIANO ok BOLIVARIANO inedito, unico e historico y esto no lo detendra jamas nadie cito las utopias por que de ella venimos y son parte de la raiz el mundo girara a la izquierda. A los derechistas de aca y de alla les digo algo vayan haciendo las maletas!!!!

Hace más de un año · [Denunciar](#)

[Juan Carlos Lizardo Borges](#)

Amiga Julimer, no estaremos mejor ni con la oposición ni con chavez. El camino a seguir con chavez que es el que siguio cuba, china y tantos otros, hoy todos sabemos que no funciona. Por eso china se sacudio esas ideas y esta evolucionando hacia el nuevo capitalismo. Sigue con sus estructuras politicas totalitarias pero avanza como un país capitalista. ¿Explicame que paso? ¿Por que en Chile siendo actualmente un gobierno socialista no hay destrucción de los avances economicos de la derecha?. ¿Por que en españa no se destruyo a la derecha con la entrada en el poder de un gobierno socialista?. ¿Por que muchos paises europeos funcionan tambien siendo socialistas?. Abrieron los ojos y se dieron cuenta que el camino no es ni el capitalismo ni el comunismo. El camino es el socialismo. Y que es posible que convivir todos sin

discriminación. Chavez quiere destrucción y atraso para reconstruir desde cero, eso es inaceptable.

Hace más de un año · [Denunciar](#)

Juan Carlos Lizardo Borges

Ciertamente Jorge es inedito esta ideologia bolivariana. Pero sabes tiene características idénticas al comunismo de cuba y china. ¿Debemos reemplazar al imperio capitalista por el imperio comunista?. Ciertamente no, recuerden que no estamos solos en este planeta, aislarnos traera atraso a Venezuela, las corrientes mundiales van hacia el Socialismo capitalista, donde el capital sea controlado por el estado, de manera de generar bienestar a toda la población, irnos por el camino del comunismo será un atraso para Venezuela. Cambiemos a los dirigentes comunistas como chavez por dirigentes verdaderamente socialistas.

Hace más de un año · [Denunciar](#)

Jorge Pineda

Juan Carlos mejor cambiate tu vale entiendes pana. Chavez se queda ok se queda el por que??? Por que los millones de Venezolanos "comunistas" que estamos con este proceso nos da la regaladisima gana de que el comandante se quede ok se quede algun problema con eso????

Buscate un lider conservador ambiguo.....!!!! Osino lanzate como candidato no creo que ganes ni en tu casa.

Hace más de un año · [Denunciar](#)

Juan Carlos Lizardo Borges

Yo ya he cambiado, y por eso los invito a ustedes a cambiar. No aceptar los cambios lo que hara es que vuelva a mandar la derecha en este país. ¿Y quienes saldrán perjudicados? Los que ahora no aceptarán que estamos en tiempos de cambios en tiempos de avanzar. La presión contra chavez va a seguir, dentro del chavismo, fuera del chavismo, en la oposición e internacionalmente. No verlo es tapar el sol con un dedo. El no va a cambiar, somos nosotros quienes debemos cambiarlo, por la paz de Venezuela. ¿O todo esta lindo y bello como dice VTV?. El país esta protestando por los cuatro costados, los millones de "comunistas" estan protestando y ¿quien escucha sus peticiones? ¿quien?, nadie. Entienda algo, cuando el gobierno se separa del

pueblo y ya no escucha sus peticiones hay que cambiarlo, le paso a todos los dictadores, a los adecos, a los copeyanos, al chiripero y ahora a chavez.

Hace más de un año · [Denunciar](#)

Jorge Pineda

Eso decian de FIDEL asi que hasta el dos mil siempre!!!!

Hace más de un año · [Denunciar](#)

Juan Carlos Lizardo Borges

La ventaja que tuvo fidel fue que fusilo o exilio a todo el que no estaba deacuerdo. Con una pistola en la cabeza cualquiera hace lo que diga fidel. Y claro sin oposición se gobierna chevere. En china y la urss tambien aniquilarón a la oposición. Y ahora estan evolucionando y nosotros involucionando. Por cierto y ¿que paso con los miles de cubanos que vinieron a ayudarnos en Barrio Adentro?, salieron de cuba probarón el capitalismo salvaje de Venezuela y salieron escondidos la gran mayoría por colombia hacia estados unidos. ¿Que pasó? ¿No y que el comunismo es el mejor sistema del mundo para vivir?. Abran los ojos señores. Mírense en ese espejo. No son traidores como seguro muchos estarán pensando, en cuba se pasa hambre y tampoco es culpa de los gringos, sencillamente el sistema no ha evolucionado como en china.

Hace más de un año · [Denunciar](#)

Lorena Miranda

Julimer, cuando decís:

"Con que moral hablan los colombianos que solo han venido a traer mañas a Venezuela"

- En primer lugar siempre hablamos desde un estado de moral, estemos en coincidencia política, religiosa, intelectual..En segundo lugar, una persona conlleva en sí mas que los rasgos de una cultura determina..

"Alvaro Uribe los ha hundido en la miseria y por eso han tenido que venirse hasta indocumentados a ntro país y ntro Presidente no los saca como debiera"

-Cuando decís "hasta indocumentados"..que triste !!!!!, pero también que contradicción la tuya !!!; sabrás el sentido y la historicidad de ese documento ??, estimo que no !!/
Cuando decís "nuestro país", sabrás algunas connotaciones socio-histórico-político a las cuales te referís implícitamente ??, estimo que no !!/ Cuando decís "ntro Presidente no los saca como debiera" entenderás el mensaje ??..y esto es más que fundamental

que lo conozcas..

En fin, penoso, lamentable resultado enajenado el tuyo y mas de lo mismo tu reflexión animosa....

Seria interesante que recapitules tu efervescencia y ALGO almenos sobre ALGUNOS de los términos y procesos históricos a los cuales te refieres.

Saludos a todos !!

Hace más de un año · [Denunciar](#)

Juan Carlos Lizardo Borges

Amiga Lorena, ciertamente las generalizaciones de Julimer hacia los colombianos es parte del discurso de chavez, por eso el pueblo colombiano salio a protestar contra chavez. No todos tienen "mañas" ni nada por el estilo, son identicos al pueblo venezolano, solo que con mejor educación. Las generalizaciones no son ciertas y se deben evitar ya que se prestan a errores y en eso cae mucho chavez al hablar de colombia y del pueblo colombiano. Generaliza tambien al hablar que uribe llevo a colombia a la miseria, cuando actualmente la economia colombia tiene los mas bajos indices de inflación de latinoamerica 3% al año y en venezuela cada año la inflación es de 40% o más. Nuestra moneda era fuerte ahora no, la moneda colombiana es mas fuerte, se van las grandes empresas a colombia, dejando de generar empleos en Venezuela y productos más baratos. Pero es parte de la politica de destrucción de Venezuela e implantación del comunismo. Se estan generando matrices de opinión en contra de colombia, como una forma de manipulación hacia la población para que se tenga al pueblo colombiano como enemigo por las supuestas bases militares gringas.

Hace más de un año · [Denunciar](#)

Juan Carlos Lizardo Borges

Las palabras de chavez al referirse a colombia como la israel de latinoamerica son 100% ciertas. Así que señores respeten a colombia. ¿Pero y que esperaban que hicieran los colombianos? ¿que se quedarán de brazos cruzados?. El sr. chavez armando a la guerrilla colombiana y además de comprar armamento para reprimir a la población esta comprando aviones Sukhoi, AK-47 tipo Kalashnikov, Tanques T-90 y Helicopteros Mi-35M. Por cierto de la compra de los helicopteros en menos de un año esa flota de helicopteros quedo destruida e inservible. Que negocio tan bueno para los rusos vendiendo chatarra a Venezuela. Que colombia pida apoyo a los gringos viendo a su vecino armandose hasta los dientes y amenazando con una guerra frontal cada

vez que puede ¿es malo?, ni pendejos que fuerán. El día que los gringos quierán atacar Venezuela no lo van a hacer por Colombia, sencillamente ponen dos portaviones en el mar Caribe y desde allí atacarían a Venezuela. Así que dejen a los colombianos en paz que se están defendiendo de quien verdaderamente los quiere atacar que es Chávez y no Venezuela.

Hace más de un año · [Denunciar](#)

César Yanes

No seas insolente, Juan Carlos, en serio. Te lo digo de todo corazón. A poco que te informes comprenderás muchas cosas. Un abrazo!

Hace más de un año · [Denunciar](#)

Jonathan Ayala

Oye Juan Carlos Lizardo tu lo que tienes son pesadillas con Chávez.... estoy acuerdo con lo que dijo Lorena, muy específica y técnica, pero que tenía que ver Chávez ahí?????? te fusite!!! tomate algo y disfruta de la vida vale, deja de ver Globovisión y ocupémonos de Venezuela!!!! gran parte de mi familia materna es Colombiana y la verdad es que me gustaría que gobernara en Colombia alguien como Chávez...

Hace más de un año · [Denunciar](#)

Juan Carlos Lizardo Borges

Amigo César, si ciertamente soy bastante insolente y me revelo contra las mentiras de Chávez. ¿Explicame para que tanto armamento?. ¿De quien nos vamos a defender? o ¿a quien vamos a atacar?. Ciertamente Chávez teme una invasión gringa. Pero si vive atacando a los gringos verbalmente, entonces que sea valiente y asuma su responsabilidad. Y allí tienes las consecuencias de un presidente bocazas que no tiene la mínima inteligencia diplomática. Y que se comporta como los viejos reaccionarios que quebraron a la URSS. Se llenaron de armas a costa de un pueblo hambriento. Ahora en Venezuela vamos hacia el hambre y la guerra y ustedes siguen defendiendo a Chávez. Patria, Comunismo y Muerte, venceremos jajaja a los gringos jajaja y con la mitad de la población en contra ;-). Pero igual envíame los informes a ver si cambio de opinión y doy mi vida por Chávez.

Hace más de un año · [Denunciar](#)

Juan Carlos Lizardo Borges

Amigo Jonathan, todos somos políticos y entre a este espacio a debatir con los que creen aún, que Chavez es la única persona en Venezuela que puede hacer que avancemos. Los comentarios de Lorena eran hacia Julimer no hacia mi.

Prácticamente no veo televisión, no por que no quiera, si no por falta de tiempo. Yo quisiera ver a Colombia y a Venezuela con gobiernos socialistas o socialdemócratas y por que no de derecha, dialogando sobre el desarrollo de nuestros países. Y que pudiera alternar un gobierno con otro gobierno sin la destrucción del otro, donde no se tildará de enemigo a tu hermano. Donde no exista un mundo bipolar sino multipolar. Si a Colombia le ha ido bien (mejor que a Venezuela) con un gobierno de derecha que vela por su pueblo, por que nosotros tenemos que irnos a meter allá a imponernos a la brava. ¿Acaso Colombia se metió en nuestros asuntos cuando Chavez se etiquetó comunista?. Dejen a Colombia en paz. Mi esposa es colombiana y chavista y no quiere un gobierno comunista en Colombia. ¿Leiste el blog de Yoani Sanchez?

<http://www.desdecuba.com/generaciony/>

Chavez pinta a Cuba como el paraíso terrenal. Lealo y enterece de las penurias de un pueblo acorralado por un régimen comunista.

Hace más de un año · [Denunciar](#)

Jonathan Ayala

Claro amigo Juan Carlos, ese mundo que tu describes lo queremos todos los seres humanos de buena voluntad!!!!!! pero estarías en un error al no aceptar la realidad, y sobre todo la historia, ya que estaríamos obligados a repetirla, quien a destruido gobiernos no es precisamente Chavez ni la izquierda, todo lo contrario, la derecha no va a negociar sus privilegios y excesos a los que está acostumbrado a vivir, si no preguntásele a Gaitan en Colombia, Allende el Chile, Getulio Vargas en Brasil y un largo ETC... yo te recuerdo que cuando Chavez llegó a la presidencia trabajó con la derecha, pero estos pasaron sobre la legalidad y mira lo que sucedió en abril del 2002!!!!!! y ni hablar de Honduras men!!!! en fin siempre he conocido de Chavez "la tercera vía" (donde no lo apoye), el Socialismo (donde estoy con él hasta donde sea necesario), pero de comunista??? no se nada de eso!!!!...

Hace más de un año · [Denunciar](#)

Jonathan Ayala

... lo de sucede Colombia con las bases militares es graaave compadre!!! te recuerdo que son nuestros vecinos y a EEUU no le caemos muy bien, a parte que tienen unos intereses sobre nosotros preocupantes... por otro lado el aspecto sentimental, coño es como que tu sepas que alguien le está haciendo un daño a tu hermano y quisiera opinar algo... de todas formas tienes razón, el pueblo Colombiano es quien tiene que despertar, si nosotros pudimos ellos también... yo he escuchado cosas de boca de colombianos como esta "BUEEENO PERO SI VENEZUELA TIENE BASES MILITARES RUSAS, PORQUE NOSOTROS NO PODEMOS TENER UNAS GRINGAS"!!!!!!! chistoso verdad!!!! pero para analizar Carlitos!!!! te aseguro que leo el blog de que me envías y lo debatimos!!!! saludos.

Hace más de un año · [Denunciar](#)

Jorge Pineda

Hermanos y camaradas del mundo acá les dejo unos enlaces con una colorida galería de lo que fueron nuestras movilizaciones a favor del Comandante Chávez y en contra de las bases Yankees reunimos más gente que cualquier fascista reaccionario como los que acá hablan, disfruten camaradas les dedicamos esto al pueblo hermano de HONDURAS QUE SIGUE RESISTIENDO.

Por cierto a los fachitos por acá les digo Chávez reúne más gente que los cuatro pela gatos que salieron a protestar en su contra y que en el mundo, de verdad les agradecemos a los escualidos ya ni tanto a los frutrados de acá sino los del mundo por que el liderazgo del Comandante se fortalece cada vez más. Movemos más gente y eso está comprobado hasta mediáticamente sigan así ESCUALIDOS PITIYANKEES lo están haciendo de maravilla.

PD. ME AGARRARON FUERA DE BASE TAMBIÉN POR ALLI JEJEJEJEJE

<http://www.aporrea.org/poderpopular/n141825.html>

<http://www.aporrea.org/poderpopular/n141836.html>

<http://www.aporrea.org/poderpopular/n141838.html>

<http://www.aporrea.org/poderpopular/n141837.html>

<http://www.aporrea.org/poderpopular/n141865.html>

Hace más de un año · [Denunciar](#)

Juan Carlos Lizardo Borges

Amigo Jonathan, vamos por partes, "la derecha no va soltar sus privilegios". ¿Por que gana Obama?, ¿Por que gana Zapatero?, ¿y la Bachelet?, ¿y el brasilero? y ¿los países bajos y Chavez?. Por desgaste de la derecha o de los gobiernos. Pero de todos estos que te nombre ¿quien se diferencia? Chavez, por que destruye a sus opositores, no de ahora (como dices tu), desde siempre. ¿Por que?, por que así actuan las mafias comunistas. Tu no vez en españa, ni en chile, ni en los países bajos que esten atacando a la derecha y poniendolos presos y cerrando canales de TV, ni en esas peleas marxista del siglo pasado. Estan pensando en aplicar politicas que hagan un mundo mejor para todos (pluripolar) no solo para los rojos rojitos y los demás que se jodan. Ves como te manipulan. En francia hay una marcha todos los días por lo que sea, y el gobierno no los golpea como aquí. Se respetan y se escuchan las opiniones. Por eso ellos van en avanzada y nosotros en retroceso.

Hace más de un año · [Denunciar](#)

Juan Carlos Lizardo Borges

Jonathan el golpe de estado del 2002 fue un autogolpe. Chavez nos lleva a todos los venezolanos una morena en estrategia y supo engañarnos para salirse de la crisis en la que estaba su gobierno, con el tremendo paro que le metieron. Volteo la tortilla a su favor con militares fieles que hoy estan en el gobierno. Algo que debes entender es que chavez te lleva un año luz de ventaja. La asesoria del viejo fidel lo tiene donde esta. Piensa. ¿Por que crees que anda paseando por el mundo ahora?.

Hace más de un año · [Denunciar](#)

Juan Carlos Lizardo Borges

Chavez no es la tercera via, chavez es comunismo. Y eso es atraso para los venezolanos y riqueza para la familia chavez y los pocos que ellos permitan que los acompañen, como en cuba y china. El dueño de cuba es fidel, toda la riqueza de cuba la tiene fidel en suiza. Mientras sigan pensando que solo el Dios chavez nos va a sacar de abajo, seguiremos abajo. Los cambios los hacemos todos y para todos, no un

solo hombre. Eso sería una dictadura. Si gana la derecha bienvenida sea, si vuelva a ganar la izquierda bienvenida sea, pero no la locura cubana.

Hace más de un año · [Denunciar](#)

Jonathan Ayala

con lo del autogolpe, con lo de Obama de izquierda y la falta de la realidad que hay en sus palabras me quedo fuera de base (sobre todo con lo de autogolpe) no se si usted vive en venezuela, pero si no vive lo invito a investigar y si vive aqui en venezuela, deje de ver globoterror caballero, porque lo que usted presenta es un cuadro psiquiatrico!!!!!!!!!!!! tengo un buen amigo doctor especialista en esos temas!!!!!! aviseme para darle el contacto...

Hace más de un año · [Denunciar](#)

Juan Carlos Lizardo Borges

Hemano no digo que obama sea de izquierda, por dios, yo hablo del cambio de gobierno, por los errores del otro presidente. Estas limitandote a ver las cosas desde el lado de la izquierda, y eso solo te permitira ver una sola realidad. Te entiendo así era yo. Sobre tu investigación del autogolpe, en ningún lado hay nada de eso, la mentira que le metieron a la gente fue muy bien planificada. Vuelvo a repetirte no veo television por falta de tiempo. Aunque hoy me cale el discurso de chavez en rusia. Ta más pelao. Decir que el "imperio yankee" caera en los proximos años, es un error. El imperio yankee va a evolucionar, como siempre lo ha hecho. Se quedo callado con respecto a Europa, por que sabe que allí esta el futuro de la humanidad, pero el no quiere seguir esa vía. El va a seguir la vía cubana, de atraso represión, hambre, miseria y muerte. Para su beneficio. No de Venezuela. Se declaro feminista y fue incapaz en Venezuela tener unas palabras de elogio hacia ninguna de las misses que ganaron el miss universo. Como dice el dicho "Luz para la calle y oscuridad para la casa".

- César Yanes

En cualquier caso, Juan Carlos, te agradezco personalmente tus comentarios que, aunque no me parezcan ni agudos ni iluminadores, tú expones bajo el sano ejercicio del debate. Eso, estoy seguro, es una noble señal de la buena salud democrática de este proceso concienciatorio de la izquierda en la región, que nos permite por fin hablar largo y tendido sobre nuestras discrepancias y que busca también en el fondo

de nuestras diferencias una misma energía.

Mira, yo vivo en España donde la verdad las cosas no van tan bien como pudiera parecerlo en un principio a causa de esa mentira que dieron en llamar la socialdemocracia, que nos distingue, nos discrimina y privilegia a unos cuantos en detrimento de la mayoría, y esto es así por mucho que se empeñen en demostrar lo contrario. Vamos, que se trata de un mecanismo más de los intereses de quienes pretenden explotar al hombre. Y no son pocos. Luego la Unión Europea ha corroborado el fracaso de Europa.

por eso muchos de aquí pensamos en la suerte de tener presidentes honestos, que luchen por las causas de verdad, que se discuta entre los países sus problemas, que se acuerden las leyes en beneficio de la sociedad, no de los amigos. en fin...

Hace más de un año · [Denunciar](#)

Jonathan Ayala

Siertamente Cesar Yanes, el caso de Juan Carlos es bastante particular en Venezuela, tomando en cuenta que tu vives en España!!! es muy muy pero muy difícil encontrar opositores al gobierno de Chavez que mantengan el respeto y la calma de Juan Carlos, Juan de corazon te felicito compatriota!!!!.

hablando del tema Juan Carlos yo pienso que en tu caso debes apegarte mas a la REALIDAD existen las cosas como deberian ser, como uno quisiera que sea y como son, o sea la verdad es la verdad, no es ninguna abstraccion, fijate, las misses que ganaron forman parte de un consorcio o una trasnacional que te juro por Dios no estan de acuerdo con Chavez, algo de sentido comun!!!! el hecho de que Chavez argumente algo sobre ellas representaria dar contra el suelo a las carreras de estas misses, ejemplo de ello Magglio Ordoñez, por otro lado, el 11 de abril!!! Carlos por favor!!! recuerdas a Teodoro Petkoff en el programa "Buenas noches"(o algo asi) de Globovision, hablando con Carla Angola del tema???, veerga recuerdo la frase de Teodoro " Y QUE QUIERES TU, QUE VOLVAMOS HACER UN GOLPE DE ESTADO?????" oooye hay que verle la cara... ademas, lo que sucedio en venezuela...

Hace más de un año · [Denunciar](#)

Jonathan Ayala

... era normal en suramerica en otras epocas, coño Carlos, sin irnos tan lejos, HONDURAS o eso tampoco fue un golpe de estado????? como sera la cosa Calos que el poder judicial de Venezuela declaro un "Vacío de Poder"!!! jajajajajaja "el

presidente estaba resguardado con militares PREÑADOS DE BUENAS INTENCIONES" jajajaja (me rio por no llorar)!!! pero bueno sigamos apegandonos a la realidad, vamos a darte el beneficio de la duda Carlos!! Chavez es comunista, dame tan solo una medida comunista que chavez haya aplicado? y por favor, trata de ser sincero contigo mismo

Hace más de un año · [Denunciar](#)

Jonathan Ayala

asi iremos por partes!!! no podemos debatir todo al mismo tiempo o sea existen en la mesa cualquier cantidad de temas completamente distintos, el comunismo, chavez, cuba, venezuela, etc etc... entiendo que tengan algo en comun, pero son harina de diferentes constales!

Hace más de un año · [Denunciar](#)

Juan Carlos Lizardo Borges

Disculpen andaba de viaje. Sobre las medidas comunistas de chavez, te voy a das unas cuantas.

*El comunismo como ideogia profesa la desintegracion del capital. Por eso vemos nacionalizacion de empresas, multas exorbitantes a empresas para hacerlas cerrar definitivamente. Quieren acabar con los medios producción.

*En el comunismo se le quita al rico para darle al pobre, por eso no hay control sobre la delincuencia, quieren que los pobres o cualquiera salga a robar a los ricos. La delincuencia es permitida.

*Quitarle a los trabajadores sus derechos contractuales, como aumentos prestaciones, vacaciones, etc, con la argumentacion de que ahora ellos son los dueños de las empresas.

*Represión y carcel contra todo lo que se oponga, dentro o fuera del comunismo.

*Cierre de canales de television, cierre de periodicos, cierre de emisoras de radio.

Todos de oposicion ni un solo cierre de un ente que este a favor del gobierno.

*Asesinato de mas de 150 dirigentes opositores.

Ahora te pregunto yo: ¿Que diferencia hay entre chavez y los adecos y/o copeyanos?...

Hace más de un año · [Denunciar](#)

Maria Angelica Pastrano Boada

Hola a todos y todas, leo con mucho interés cada comentario hecho en este foro y aprendo mucho de ellos porque cada quien según su posición esgrime razones y pareceres absolutamente legítimos dentro del respecto a la diversidad y al libre albedrío del que goza cada ser humano. Particularmente soy de la opinión que es posible lograr cambios significativos en la forma de construir un país y estoy convencida que esos cambios serán posible en la medida que cada uno de nosotros sumemos nuestra voluntad y juntos nos impongamos por sobre el "orden" impuesto venga de donde venga. Los que en este país; VENEZUELA, vivimos día a día el sentir de la gente en sus comunidades, en sus casas, en sus familias, sabemos que a pesar de las fallas propias de nuestra condición de seres humanos, el mejor camino para todos y todas es aquel donde podamos tener incidencia real en los cambios. En este sentido tenemos una hermosa carta magna y mucho otros elementos desde la perspectiva de los jurídico que nos brindan espacios reales de incidencia en nuestras realidades. El día que pensemos en ese objetivo común de bienestar para todos, empezaremos a accionar para obligar a que se den los cambios en ese sistema llamado ESTADO y que es mas que evidente que presenta fallas y errores que deben ser subsanados. Hemos observados hermosos cambios en aquellos sitios donde se ha entendido que lo colectivo esta por encima de lo individual, hoy por hoy comparto experiencias hermosisimas con gente que durante mucho tiempo estuvo como muertos en viva y que ahora respiran vitalidad, que celebran las cosas positivas y critican las negativas, pero que más alla de eso luchan por esos cambios necesarios. No se si es socialismo, comunismo, stalinismo, marxismo o Chavismo, lo que si estoy segura es que representa nuestra única posibilidad de incidir en los cambios necesarios en nuestro país para lograr establecer un sistema de mayor justicia y equidad social.

Escucho lo malo de este procesos que vivimos en Venezuela, pero me encantaría escuchar también lo positivo que nos brinda esos otros sistemas; incluyendo el capitalista deshumanizado. Por último me declaro como aliada del trabajo que intenta realizar nuestro Presidente Hugo Rafael Chavez; sin negar que critico fuertemente las fallas y los errores que atentan en contra de los interés de todos y todos los venezolanos y venezolanas.PATRIA LIBRE O MORIR.

Hace más de un año · [Denunciar](#)

Juan Carlos Lizardo Borges

Maria Angélica al igual que tu he visto a personas beneficiarse de los cambios que trajo Chavez. Algunos se han beneficiado de las misiones, de los créditos y otros se han beneficiado por sus altos cargos en el gobierno o en los consejos comunales donde roban sin piedad. Por ejemplo un alcalde le da un dinero a un consejo comunal para que haga cualquier obra (y le dejan una comisión para la revolución), y el consejo comunal invierte el 15% en la obra, y lo demás se lo desaparecen entre ellos, luego piden más dinero al alcalde para la misma obra y el alcalde se lo aprueba (con su comisión) y ahora si construyen la obra. Entonces gracias a la revolución pagamos 2 veces una obra y esto es en todo el país y a todos los niveles. Dime ¿volverías a votar por ellos?

Tus palabras son de amor y de unión, parte de la idiosincrasia del venezolano y así somos, pero Chavez (militar al fin) necesita un enemigo y que mejor enemigo que todo el que no piense como él. Y les ha lavado el cerebro a todos sus súbditos. “Sin empleo, con hambre pero viva la revolución”. “Patria, Socialismo o Muerte...venceremos”. Hay que ser idiota para dejarse convencer con esas palabras. Señor Presidente, gobiérne, demuéstrenos a los “Contra-revolucionarios” y a todos los venezolanos que usted merece quedarse en el poder hasta que usted muera. Yo votaría por usted siempre, pero los hechos y la realidad me dicen que el chavismo y Chavez ya no funcionan. Hoy lo que vivimos los venezolanos es una constante violación de los derechos humanos y nadie se da cuenta y nadie hace nada. Hoy esa carta magna que nombras es letra muerta para Chavez, la constitución que Chavez esta aplicando (hecho el pendejo) es la constitución que se le dijo NO en el referéndum. Yo ya no acompaño a Chavez ni a los chavistas por la división que le causo a este país, por sus constantes ataques a todo el que le diga en su cara las verdades, por que ya no acepto un gobierno corrupto y manipulador que dice una cosa en el exterior y hace todo lo contrario en Venezuela. Gracias Mariangel me diste ideas para desarrollar dos nuevos temas. (¿Darías tu vida por Chavez?). Chau.

Hace más de un año · [Denunciar](#)

Jonathan Ayala

DEFINITIVAMENTE, Juan, espere tu respuesta a lo que escribí para darte el debate que mi país necesita. Duraste más de un mes para responder, y, esperaste unas palabras delicadas como las de Maria Angelica para pretender creer que existían en ellas debilidad... eso me parece bajo... mal mal mal...

Hace más de un año · [Denunciar](#)

Jonathan Ayala

sigue creyendo, que te vas a volver un creyon!!!!

Hace más de un año · [Denunciar](#)

Juan Carlos Lizardo Borges

Hermano, yo te respondi, el día El 18 de septiembre de 2009 a las 2:41 incluso te deje una pregunta que no contestaste. ¿Que dices que me tarde un mes para contestarte?. ¿Y como es eso que "TU" país?, mio tambien es o ¿te dijeron que el país es solo de los chavistas?...

Y te repito la pregunta: ¿Que diferencia hay entre chavez y los adecos y/o copeyanos?...

Hace más de un año · [Denunciar](#)

Jonathan Ayala

tienes toda la razon Juan!!!! espere que me llegara el aviso a mi espacio y nunca me llego!!!! pido mil disculpas!!!! no me puse a revisar las paginas, ya que la vaina se paso a otra...!!!! espero que hayas tenido un buen viaje!!!!!! en la tecnologia ni los minutos se pierden!!!!!!!!!!!!!! jajajajajajajaja

Hace más de un año · [Denunciar](#)

Maria Angelica Pastrano Boada

Quise dejar ver mi punto de vista con respecto al proyecto de cambio que vive Venezuela, Sr. Juan Carlos solo el tiempo dirá quien tiene la razón, usted no esta dispuesto a considerar las experiencias más allá de la figura del Presidente. Yo no intento convencerlo de nada, solo creo profundamente en la fuerza que representa los colectivos unidos y activados por un fin. El gobierno venezolano sabe que la fuerza popular es incontenible cuando se desborda y que es capaz de generar los cambios necesarios asi esos cambios lleven años lograrlo.Es esa misma fuerza la que mantiene la esperanza de estos cambios muy a pesar de todo eso que usted expresa. Me preguntas si daría la vida por Chavez? Te respondo que la vida la estoy dando desde hace muchos años por los cambios que en la actualidad he podido evidenciar y de los cuales soy testigo. Esos cambios se dan gracias a las posibilidades que se abrieron con la llegada de Chavez a Miraflores. Y me preguntas si daria mi vida por

Chavez?... Se que en respuesta a esto posiblemente me diras que tengo el cerebro lavado, que soy una mediocre, que doy pena y todos los descalificativos que se te puedan ocurrir, estas en todo tu derecho, seria siempre tu opinión y la respetaría siempre. Hasta nunca Sr. Juan Carlos Luzardo me despido de usted

Hace más de un año · [Denunciar](#)

Juan Ignacio Uzcategui Estrada

ya es hasta indignante ponerse a discutir con este tipo de escualidos apatridas!!!!
PATRIA SOCIALISMO O MUERTE!!!!!!!!!!!! VENCEREMOS !!!!!!!

NO JODAAAAAAA!!!!!!!!!!!!

Hace más de un año · [Denunciar](#)

Fidel Ortega

Vamos todos a denunciar a esta tal juan que se ve que solo se inscribio en el grupo para soltar su veneno como el de todos de la oposicion en contra de nuestro comandante presidente, hechemoslo del grupo, porque yo estoy de acuerdo con una discucion de latura no de, falsas, injurias, insultos y todo lo demas como se nota que ve globoterror todo el dia, hermano juan nosotros los socialistas estamos llenos de amor por el semejante, por el hombre y la mujer, por los niños de la patria y por nuestra Venezuela que la vimos como la saqueaban los de derecha durante mas de cuarenta años. NOVOLVERAN PATRIA SOCIALISMO O MUERTE. VENCEREMOS

Hace más de un año · [Denunciar](#)

Juan Ignacio Uzcategui Estrada

no! yo lo que veo de la oposicion lo veo de la hojilla, y si vamos a enfrascarnos en discusiones absurdas nosotros mismos ,pido disculpas! no deseo mas divisiones!! por favor.

Hace más de un año · [Denunciar](#)

Juan Carlos Lizardo Borges

Maria Angelica, me mal interpretaste como todos, supongo que no me explique bien. Y te repito yo tambien he visto y he vivido los cambios que chavez a traido. Por ejemplo, tengo un sobrino con una cardiopatia congenita que fue salvado gracias al cardiologico

infantil, mi esposa le esta haciendo mucha publicidad a este hecho. Así como muchos otros que todos conocemos. Pero el punto es, ¿debemos aceptar que roben? y quedarnos calladitos. ¿Debemos aceptar su ineficiencia burocratica? y quedarnos calladitos. ¿Debemos aceptar que nos manipulen? y quedarnos calladitos. ¿Debemos aceptar que nos quiten nuestras reivindicaciones salariales? y quedarnos calladitos. No amiga, si usted quiere una verdadera revolucion no debe quedarse callada ante los errores y las fallas y estar atenta para que estas no vuelvan a suceder. Pero si nos quedamos callados le damos la razon al gobierno para que siga operando mal. Y si el gobierno no escucha a su pueblo en sus pedidos, pues ese gobierno debe ser cambiado por otro que de respuestas al pueblo.

Hace más de un año · [Denunciar](#)

Juan Carlos Lizardo Borges

Amigo Fidel, si estuvieras lleno de amor socialista no estarias pidiendo mi cabeza, te estas contradiciendo. Hermano no veo television por falta de tiempo y si me siento a ver algo es cuando habla el presidente.

¿Por que todo lo que suena a critica es oposicion para ustedes y lo agreden?.

Reconozcan que hay fallas graves y que si este gobierno no los corrige en el corto tiempo, va a seguir perdiendo popularidad y le va a pasar lo mismo que a los adecopeyanos. Yo defiendo el socialismo pero no a un socialista corrupto y si dentro del socialismo no me dan otra opcion que el socialista corrupto, pues votare por cualquier opcion menos por un corrupto.

Hace más de un año · [Denunciar](#)

Fidel Ortega

Hermano Juan Carlos yo estoy de acuerdo de que existen muchas fallas, pero tambien estoy consciente de que en estos diez años del presidente chavez se ha hecho bastante en favor de los pueblos, pero es verdad que en el entorno de chavez existe demasiado burocratismo, pero son fallas corregibles, ojo estoy de acuerdo en una discucion de altura sin agredirnos y sin calificarnos, por que yo a usted lo que veo es que esta lleno de odio y resentimiento y aunque usted no lo crea y lo diga con sarcasmo si existe amor socialista si no vea las diferentes marchas a favor y en contra de el presidente y usted mismo saque las conclusiones de cual de las marchas esta llena de odio y cual esta llena de amor y no estoy pidiendo su cabeza solo que si no respeta las reglas de descalificarnos lo sacamos del foro, por que aqui queremos paz y

amor y si hay discusion sea sensata sin necesidad de insultarnos y vomitar el odio que lleva por dentro. cerrada la rueda

Hace más de un año · [Denunciar](#)

María Angelica Pastrano Boada

Entiendo por una parte que muchos venezolanos vivan llenos de frustraciones por las contradicciones que se observan en nuestros gobiernos revolucionarios...Yo he sido victima de muchas injusticia por parte de quienes a pesar de decir que son revolucionarios dejan ver con hechos lo lejos que están de ser verdaderos revolucionarios... Pero me repongo a estas cosas y convierto esa rabia y esa frustración en fuerza para continuar movilizada a favor de un cambio que si es posible... cambio en el cual creo y por el cual lucho cada día. Saludos compañeros y compañeras... PATRIA LIBRE O MORIR

Hace más de un año · [Denunciar](#)

Patricio Dueñas Barra

CONOCE LOS DESMENTIDOS A LAS MENTIRAS DE "REPORTEROS SIN FRONTERAS" CONTRA LA DEMOCRACIA VENEZOLANA.

http://www.facebook.com/note.php?note_id=164093753824

Hace más de un año · [Denunciar](#)

Foro 2. Autor: Miembro. **Fecha:** 20 de abril de 2009.

- **Maricela Azuaje**

QUE OPINAN DE LA SENTENCIA CHUCUTA QUE SACO ISMAEL GARCIA, SIN FIRMA DE NINGUN JUEZ, NI TRIBUNAL, UN PAPEL SIN TITULO QUE NADIE SABE QUIEN O QUIENES LO SACARON, QUE CLASE DE OPOSICION ES ESTA QUE AVALA CUALQUIER ADEFESIO CON TAL DE DESCALIFICAR NUESTRAS LEYES

Y TRIBUNALES.Y DEFENDER LO INDEFENDIBLE COMO ES EL CASO DE MANUEL ROSALES.

Hace más de un año · [Denunciar](#)

Jose Manuel Blanco

que vamos a opinar camarada eso hay que hacer como decia cantinflas, que le decia yo a usted NI LO IGNORO!!! jejeje es decir ese tipo no merece ni un mal comentario!!! venceremos!!!!!!!!!!!!!!!

Hace más de un año · [Denunciar](#)

Jose Barrios

COMPATRIOTA QUÉ SE PUEDE ESPERAR DE UNA LACRA DE ESA CALAÑA..?CON SEMEJANTE RABO E`PAJA, QUE ,TÉNGANLO POR SEGURO, VA A TENER QUE PEGAR SU CARRERITA HASTA EL PERÚ TAMBIEN, CRÉANLO, NO SOPORTAN UNA AUDITORÍA SUS BIENES PERSONALES..AMANECERÁ Y VEREMOS...

Hace más de un año · [Denunciar](#)

Maricela Azuaje

...gracias por sus opiniones...

Hace más de un año · [Denunciar](#)

Maricela Azuaje

...gracias camarada...

Hace más de un año · [Denunciar](#)

Maricela Azuaje

.. totalmente de acuerdo...

Hace más de un año · [Denunciar](#)

Maricela Azuaje

bien, hasta ahora las noticias que se manejan es que se trata de una forma de esas que utilizan los abogados que hasta por internet se obtienen, que la llenaron e irresponsablemente la publicaron como una sentencia, para amparar la fuga, pero ahora tendran que responder las personas que publicaron dicho papel, por que es muy delicado poner en tela de juicio a un tribunal.

Hace más de un año · [Denunciar](#)

Jose Barrios

LASTIMOSAMENTE YA EL MAL ESTÁ HECHO, ROSALES HUYE COMO TODO COBARDE, MAS SIN EMBARGO DE ALGO SIRVIÓ SU" CARRERA" ; SE CAYERON LAS MÁSCARAS DE QUIENES, AMPARANDOSE EN MARRAMUCIAS, PRETENDÍANN ESCONDER AL PUEBLO LA VERDAD. NO IMPORTA, SABEMOS QUE SE FUGÓ, PERO ESTO NOS SIRVE A TODOS, ABSOLUTAMENTE A TODOS, DE ARGUMENTACIÓN VÁLIDA CONTRA LOS QUE QUERÍAN HACERNOS VER LA INMENSA MENTIRA DE LA "VALENTÍA" DE OTRO MÁS QUE COGE EL MONTE...QUÉ VERGÜENZA DE OPOSICIÓN..

Hace más de un año · [Denunciar](#)

KeySho Salcedo

jejejejeje viva la revolucion bolivariana!!

Hace más de un año · [Denunciar](#)

Maricela Azuaje

... la sentencia es una cortina de humo pido asilo en el peru...

Hace más de un año · [Denunciar](#)

Maricela Azuaje

... fijate si con esta oposicion cuentan los escualidos se van a undir como submarino, apoyando a rosales a que se asile que molleja...

Hace más de un año · [Denunciar](#)

Juan Manuel Rosales Perez

PSSS Q SE PUEDE HACER ASI ES LA OPOSICION VENEZOLANA...
EL 23 DE ENERO SALIERON A MARCHAR Y DECIAN Q MARCHABAN PORQUE
ESE DIA HABIA CAIDO LA DICTADURA DE FIDEL CASTRO... POBRESITOS ELLOS
NO TIENEN LA CULPA HAY UNA VAINA Q SE LLAMA GLOBOTERROR Y ESA ES
LA Q LES ENSEÑA A DECIR ESE CHORRO DE ESTUPIDESES..

SALUDOS... LA REVOLUCION SE LLEVA EN EL CORAZON NO EN LA BOCA PARA
VIVIR DE ELLA...

Hace más de un año · [Denunciar](#)

[Carlos Andres Rodriguez](#)

socialismo o muerte

fascismo o muerte

sin sentido común o muerte

sin expresión o muerte

totalitarismo o muerte

muerte o muerte

Hace más de un año · [Denunciar](#)

[Carlos Andres Rodriguez](#)

<http://www.facebook.com/video/video.php?v=131950903626&ref=mf>

Hace más de un año · [Denunciar](#)

Foro 3. Autor: Miembro. **Fecha:** 16 de febrero de 2009.

- [Lis Garcia](#)

sinceramente ghay q tener conciencia

Hace más de un año · [Denunciar](#)

Eduard Rolando Luquez Gonzalez

Porque piensan que son la raza superior y que aceptando su derrota lo pierden todo ellos viven en un mundo paralelo donde el pueblo no tiene ni voz ni voto. Pero el pueblo marginal ,decrepito,y analfabeto como lo llaman les volvio a ganar no es Chavez es el pueblo Chavez solo es nuestra palabra nuestro sentir de pueblo y seguira hasta que el decida porque no hay oposicion ssolo fracasados.

Hace más de un año · [Denunciar](#)

Melba Flen-Bers Birnes

Porque no pueden entender como el pueblo (para ellos lumpem, marginal, pobre,analfabeto,...) pueda tener mayor poder, el que le ha reconocido sólo este Presidente. Por eso lo quieren eliminar como persona y como líder, pero nunca, nunca porque este pueblo cambio y "unido jamás será vencido"

Hace más de un año · [Denunciar](#)

Ricardo Puño Alzao Voz

Porque ellos responden solo a los intereses de su clase, la burguesía, y quienes son pequeños burqueses declasados mentales, siguen haciendoles el juego y lo que es peor, ellos son la mayoría de los de opiscion... hace falta cultura ideologica y revolucionaria... salud compratriotas del mundo.

Hace más de un año · [Denunciar](#)

Zaida Marcano

Lo que pasa, es que no han aceptado su derrota, y que, anteriormente, en este pais se hacia, lo que decia Copei o AD y todavia creen que pueden seguir imponiendo lo que ellos quieran decir, sea verdadero o falso, ellos no admiten que estan en total desventaja y que realmente el pueblo, con su voto es el que toma y seguira tomando decisiones.Dificilmente, otro gobierno que venga, podra imponer su voluntad, porque ya fue decidido, es el pueblo quien pone o quita candidatos, asi como dice la palabra de Dios, Dios es el que pone y quita Reyes, pero acordemosnos, que VOZ DEL PUEBLO,VOZ DE DIOS!!!!!! y el pueblo manda en venezuela, porque acata las decisiones de Dios.y hasta que Dios no diga lo contrario, Chavez se mantendra en el poder, pero recordemos que todos los que trabajan a su alrededor deben mantener la

honradez y la etica suficiente, para que el dedo del escarnio no senale a nuestro comandante el dia de manana. OJO PELAO!!!!!!!!!!

Hace más de un año · [Denunciar](#)

Jenny Cisneros

PORQUE LOS ESCUALIDOS SON UNOS FRUSTRADOS E INMADUROS QUE NO SABEN PERDER, YA QUE TODO LO ARREGLAN FORMANDO GUARIMBA Y HABLANDO INCOHERENCIA, BORRACHOS AL FIN. Y QUIENES SALEN PERJUDICADOS, EL PUEBLO SOBRETUDO LOS BEBES QUE SUFREN LOS EFECTOS DE LOS GASES.

Hace más de un año · [Denunciar](#)

LuisFer Filth

porque se les acabo el pan de piquito, ya no pueden vender a venezuela al mejor postor y es inconcebible para ellos pensar que la gente humilde tenga el poder de tomar decisiones.

Pero la mayoría de los escualidos son manipulados(hasta la gente pobre monetariamnete hablando) a tal punto que los ponen a defender los interese de los que siempre los han explotado, caso de la polar, Exxon, los gringos ect

Hace más de un año · [Denunciar](#)

Oscar Armando Castillo Hernandez

jajajaja xq les da miedo mas nada.. xq dsd q empezamos esta revolucion.. han sido derrotas tras derrotas.. menos por una q fue la de la reforma.. con esa victoria pirrica d mier.. tuvieron, y fue por nosotros mismo nos falto agilidad como en otras campañas.. nos confiamos d nuestros otros triunfos y creimos q stabamos sobrado... pero = le ganamos la enmienda para la reeleccion de nuestro comandante para el 2012, o sea ya nos declaramos vencedores de las elecciones del 2012 xq ah Chavez no lo sak nadien, uds los escualidos lo quieres sakr!!, pero faltan 20 navidades y 20 semanas santas.. patria socialismo o muerte..!! venceremos.. hasta la victoria siempre kmaradas!

Hace más de un año · [Denunciar](#)

Luis Centeno

PORQUE SIMPLEMENTE NO SABEN PERDER... ELLOS LO QUE SABEN ES EMPATAR O GANAR, PERO QUE DIFICIL SE LE HA HECHO CON ESTE GOBIERNO JAJAJAJA PATRIA O MUERTE !!

Hace más de un año · [Denunciar](#)

Angela Alarcon de Soriano

NO ACEPTAN QUE EL PUEBLO LO AMA Y EL UN TAN SINCERO QUE HACEN DIEZ AÑOS CREEMOS EN EL Y NO LO ACEPTAN, QUE NO VOLVERAN NUNCA MAS PORQUE LO QUE HAY EN ESTE PAIS ES UNA PAZ QUE CON ELLOS LO QUE SERIA UN DESASTRE, NI LO PIENSEN Y POR ESO ES QUE PRESIDENTE COMO ESE NUNCA LO HABIDO EN ESTE PAIS NI LO HABRA PORQUE LO QUE A LOS ESCUALIDOS LE IMPORTA POCO EL PUEBLO Y LO QUE LE INTERESA A ELLOS ES ROBAR EL DINERO DEL PUEBLO QUE POR LO QUE SUFREN NO POR NOSOTROS NUNCA LE INTERESAMOS PERO NO VAN A PODER CON MI COMANDANTE QUERIDO RAFAEL HUGO CHAVEZ FRIAS HASTA EL 2021 O HASTA QUE DIOS QUIERA PATRIA SOCIALISMO O MUERTE

Hace más de un año · [Denunciar](#)

- Publicación Eliminada

Hace más de un año

Nube de palabras 2. Corpus del análisis N° 2 del muro del grupo “HUGO CHÁVEZ, Candidato a la Reelección Presidencial”



Nube de palabras 3. Corpus del análisis N° 3 del muro del grupo “HUGO CHÁVEZ, Candidato a la Reelección Presidencial”



